

# ClimaPlus Combi CPC 202



**Wichtig:**

Bitte verwenden Sie nur Original Ersatzteile.

Bei der Bestellung sind

- Geräte- Nummer
- Ersatzteil- Nummer
- Ersatzteilbezeichnung

immer anzugeben.

**Hinweis:**

Wir behalten uns das Recht vor, technische Änderungen, die der Verbesserung der Produkte und dem technischen Fortschritt dienen auch ohne Ankündigung durchzuführen.

**Important:**

Please use only Original

Spare Parts.

When ordering Spare Parts please do always indicate:

- Unit Number
- Spare Part Number
- Spare Part Description

**Note:**

We reserve ourselves the right to execute technical modifications which serve the improvement of the product and the technical progress without giving advanced notice.

Bedienungsblende Control panel	<b>1</b>
Elektromontageplatte Electrical installation	<b>2</b>
ClimaPlus ClimaPlus	<b>3</b>
Dampfgenerator Steam generator	<b>4</b>
Heißluftheizung Hot air heating	<b>5</b>
Motor und Lüfterrad Motor and fan wheel	<b>6</b>
Garraum Interior cabinet	<b>7</b>
Gerätetür Door	<b>8</b>
Wasseranschluß, Ablöschung Water supply, quenching box	<b>9</b>
Handbrause Hand shower	<b>10</b>
Cleanjet® Cleanjet®	<b>11</b>
Sonstiges/andere Spannungen Miscellaneous/other voltages	<b>12</b>

## ClimaPlus Combi CPC 202



### Important:

Prière d'utiliser les pièces détachées d'origine



Ci-joint à la commande

- Numéro de série
- Numéro de pièce détachée
- Dénomination de la pièce détachée

### Remarque:

Nous réservons le droit de procéder à toute amélioration technique de notre produit sans préalable en fonction des progrès technologiques.

### Nota importante:

Por favor use sólo piezas de repuesto originales



Se incluyen con el pedido

- Número de serie
- Número de pieza de repuesto
- Por favor mencione siempre el nombre de la pieza de repuesto

### Nota:

Nos reservamos el derecho de realizar mejoras al producto sin previo aviso en caso de servir al progreso tecnológico.

Panneau de commande Panel de funcionamiento	1
Plaque d'assemblage électrique Placa de ensamblado eléctrico	2
ClimaPlus ClimaPlus	3
Générateur de vapeur Generador de vapor	4
Chauffage à air chaud pulsé Calentador de aire caliente	5
Moteur avec roue de ventilation Motor con rueda de ventilación	6
Service cuisine Departamento de cocina	7
Porte Puerta	8
Raccordement à l'eau, boîte d'extincteur Abastecimiento de agua, unidad inyección	9
Combiné de douche Aparato de ducha	10
Cleanjet® Cleanjet®	11
Divers/autre voltage Varios/otras voltajes	12









**Elektromontageplatte / Electrical Installation**

 Spannung / Voltage: **3 N AC 400V 50Hz**

 Baugruppe / Group: **2** Ausgabe / Edition: **2.1.1**

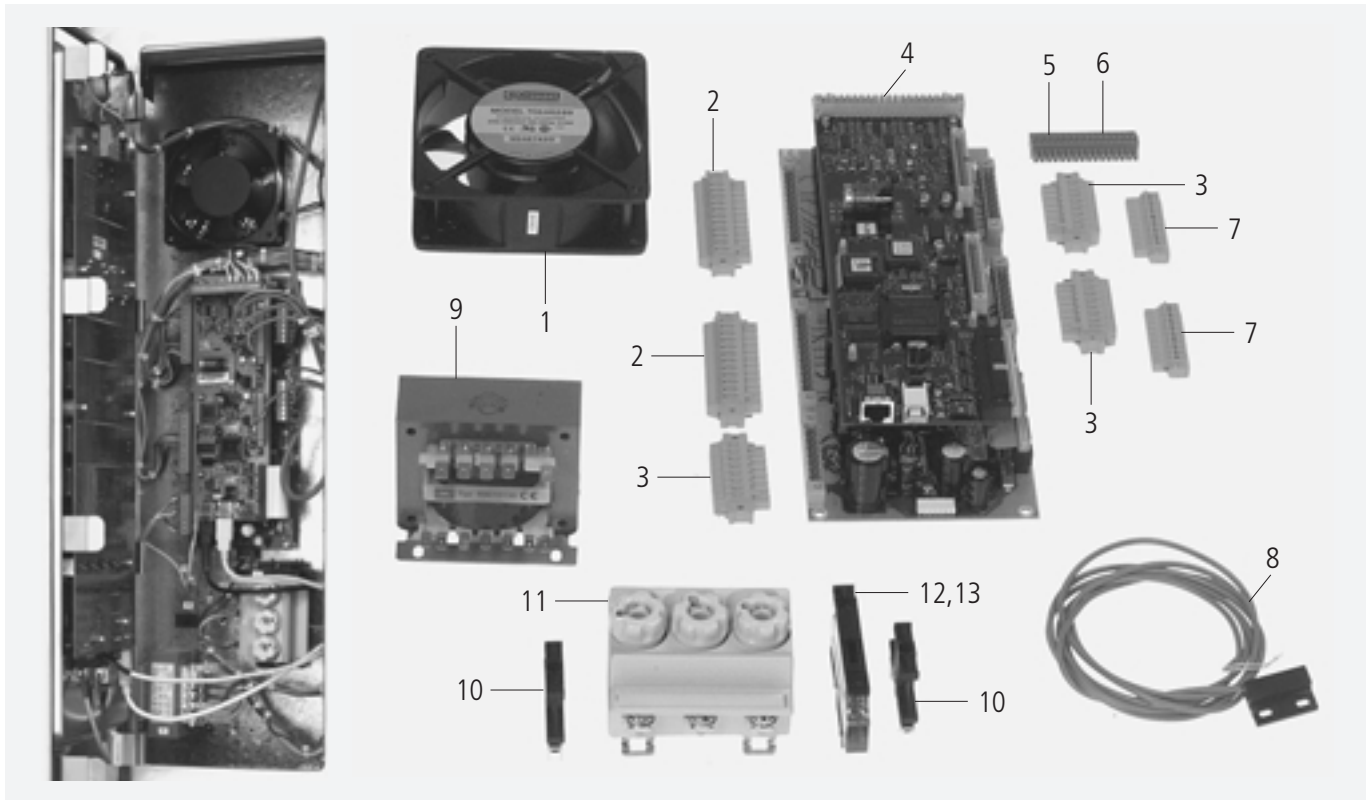
 Gültig ab Seriennummer / Applicable from serial. no.: **E22CA97061001**

Pos.	St.	Ersatzteil Nr.	Bezeichnung	Description	Bez. Sign.
Pos.	Pcs.	Spare part no.			
1	1	3101.1008	Kühllüfter	Cooling motor	M2
2	2	3040.0254	Steckerleiste 12pol, 5.08	Multipoint connector 12pol, 5.08	
3	3	3040.0253	Steckerleiste 8polig, 5.08	Multipoint connector 8pol, 5.08	
4	1	3040.3000	Steuerelektronik	PCB power supply / cpu	A1
5	1	3040.0261	Steckerleiste links 10polig, 3.5	Multipoint connector left 10polig, 3.5	
6	1	3040.0262	Steckerleiste rechts 10polig 3.5	Multipoint connector right 10polig	
7	2	3040.0256	Steckerleiste 12pol, 3.5	Multipoint connector 12pol, 3.5	
8	1	3016.1415	Türkontaktschalter	Door contact switch	S3
9	1	3037.0240	Steuertrafo 200-260V	Control transformer 200-260V	T1
10	2	4001.1203	Endklammer für Tragschiene	End plate for supporting rail	
11	1	4001.1234	Einbausicherungssockel 3-polig	Fuse holder 3-pol.	F7
-	3	4001.1235	Neozed Schraubkappe	Neozed screw cap	
-	3	4001.1238	Paßeinsatz 16A	Insert adapter 16A	
-	3	3019.0401	Sicherung Neozed 16A	Fuse Neozed 16A	F7
12	1	4001.1283	Sicherungsklemme 6x32 4 qmm	Fuse holder terminal block 4qmm,6x32mm	F1
13	1	4001.0224	Sicherung 6.35x32mm, 6.3A träge	Fuse 6.35x32mm, 6.3A slow	F1



## Plaque d'assemblage électrique / Placa de ensamblado eléctrico

Tension / Voltaje: **3 N AC 400V 50Hz**

Unité d'assemblage / Unidad de ensamblado: **2** Edition / Edición: **2.1.1**

Valable à compter numéro de série / Válido desde número de serie: **E22CA97061001**

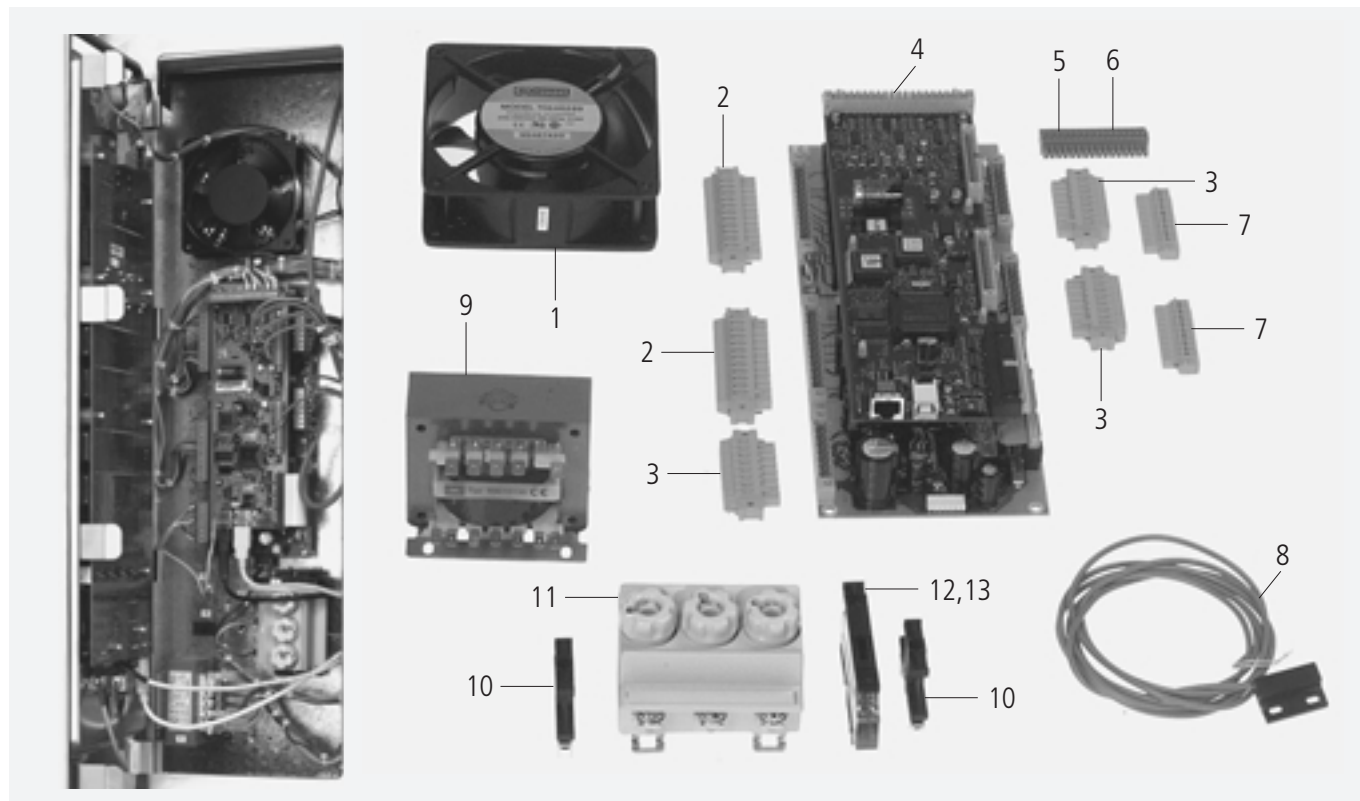

Pos.	Pcs.	Nr. Pes. dét.	Dénomination	Fig.
Pos.	Pzs.	Ino. de. pza.	Descripción	Mar.
1	1	3101.1008	Ventilateur d'air froid	M2
2	2	3040.0254	Bornier à fiches 12pol, 5.08	
3	3	3040.0253	Bornier à fiches 8pol, 5.08	
4	1	3040.3000	Platine de commande CPC	A1
5	1	3040.0261	Barrette de connexion, gauche, 10 contacts, 3.5	
6	1	3040.0262	Barrette de connexion, droite, 10 contacts, 3.5	
7	2	3040.0256	Bornier à fiches 12pol, 3.5	
8	1	3016.1415	Interrupteur de porte	S3
9	1	3037.0240	Transformateur de commande 200-260V	T1
10	2	4001.1203	Bournier pour rail de soutien	
11	1	4001.1234	Boîte à fusibles encastrable 3-pols	F7
-	3	4001.1235	Bouchon porte-fusibles	
-	3	4001.1238	Adaptateur 16A	
-	3	3019.0401	Fusible Neozed 16A	F7
12	1	4001.1283	Cache d'extrémité de barrette 4mm <sup>2</sup> ,6x32mm	F1
13	1	4001.0224	Fusible 6.35x32mm, 6.3A	F1



**Elektromontageplatte / Electrical Installation**

 Spannung / Voltage: **3 N AC 400V 50Hz**

 Baugruppe / Group: **2** Ausgabe / Edition: **2.1.2**

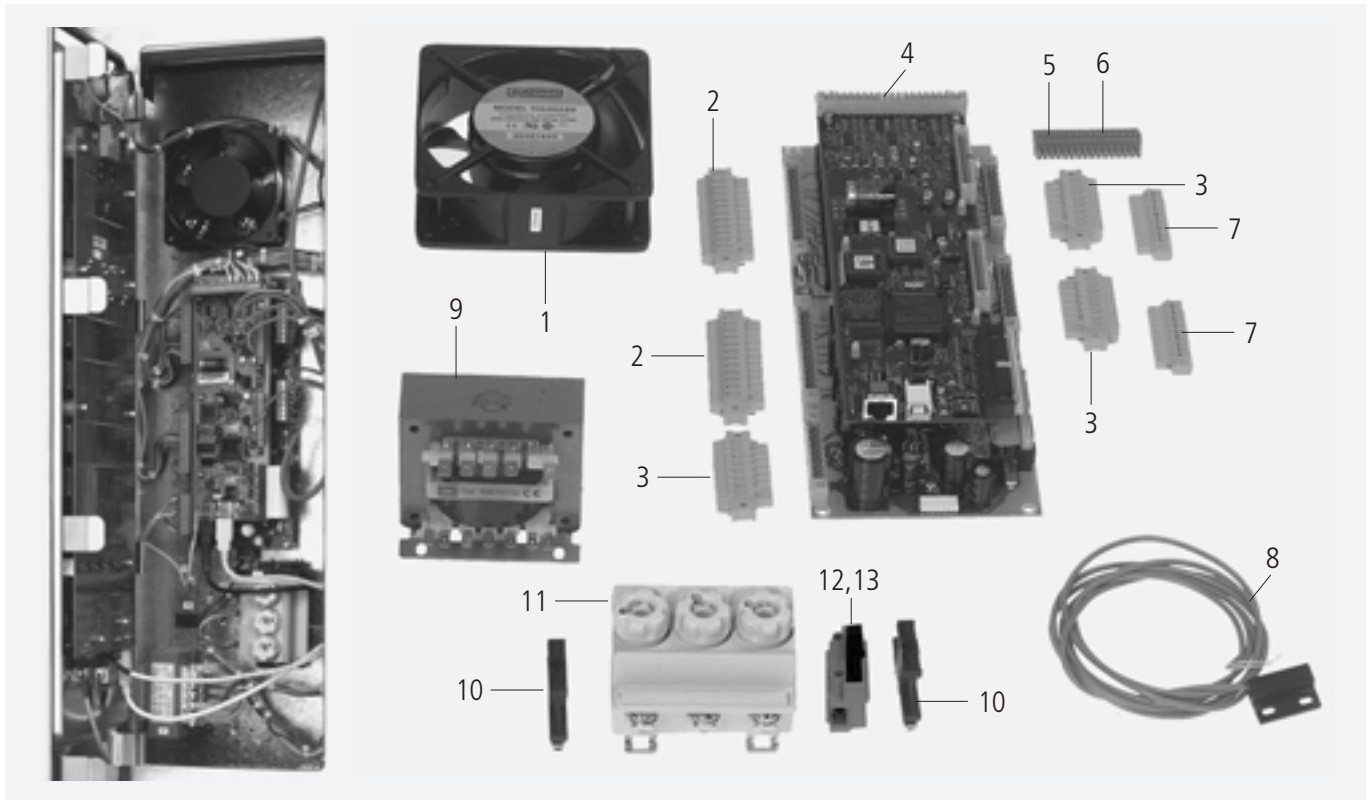
 Gültig ab Seriennummer / Applicable from serial. no.: **E22CC0003....**

Pos.	St.	Ersatzteil Nr.	Bezeichnung	Description	Bez. Sign.
Pos.	Pcs.	Spare part no.			
1	1	3101.1008	Kühllüfter	Cooling motor	M2
2	2	3040.0254	Steckerleiste 12pol, 5.08	Multipoint connector 12pol, 5.08	
3	3	3040.0253	Steckerleiste 8polig, 5.08	Multipoint connector 8pol, 5.08	
4	1	3040.3001	Steuerelektronik	PCB power supply / cpu	A1
5	1	3040.0261	Steckerleiste links 10polig, 3.5	Multipoint connector left 10polig, 3.5	
6	1	3040.0262	Steckerleiste rechts 10polig 3.5	Multipoint connector right 10polig	
7	2	3040.0256	Steckerleiste 12pol, 3.5	Multipoint connector 12pol, 3.5	
8	1	3016.1415	Türkontaktschalter	Door contact switch	S3
9	1	3037.0240	Steuertrafo 200-260V	Control transformer 200-260V	T1
10	2	4001.1203	Endklammer für Tragschiene	End plate for supporting rail	
11	1	4001.1234	Einbausicherungssockel 3-polig	Fuse holder 3-pol.	F7
-	3	4001.1235	Neozed Schraubkappe	Neozed screw cap	
-	3	4001.1238	Paßeinsatz 16A	Insert adapter 16A	
-	3	3019.0401	Sicherung Neozed 16A	Fuse Neozed 16A	F7
12	1	4001.1295	Sicherungsklemme 6x32 4 qmm	Fuse holder terminal block 4qmm,6x32mm	F1
13	1	4001.0224	Sicherung 6.35x32mm, 6.3A träge	Fuse 6.35x32mm, 6.3A slow	F1

**Plaque d'assemblage électrique / Placa de ensamblado eléctrico**

 Tension / Voltaje: **3 N AC 400V 50Hz**

 Unité d'assemblage / Unidad de ensamblado: **2** Edition / Edición: **2.1.2**

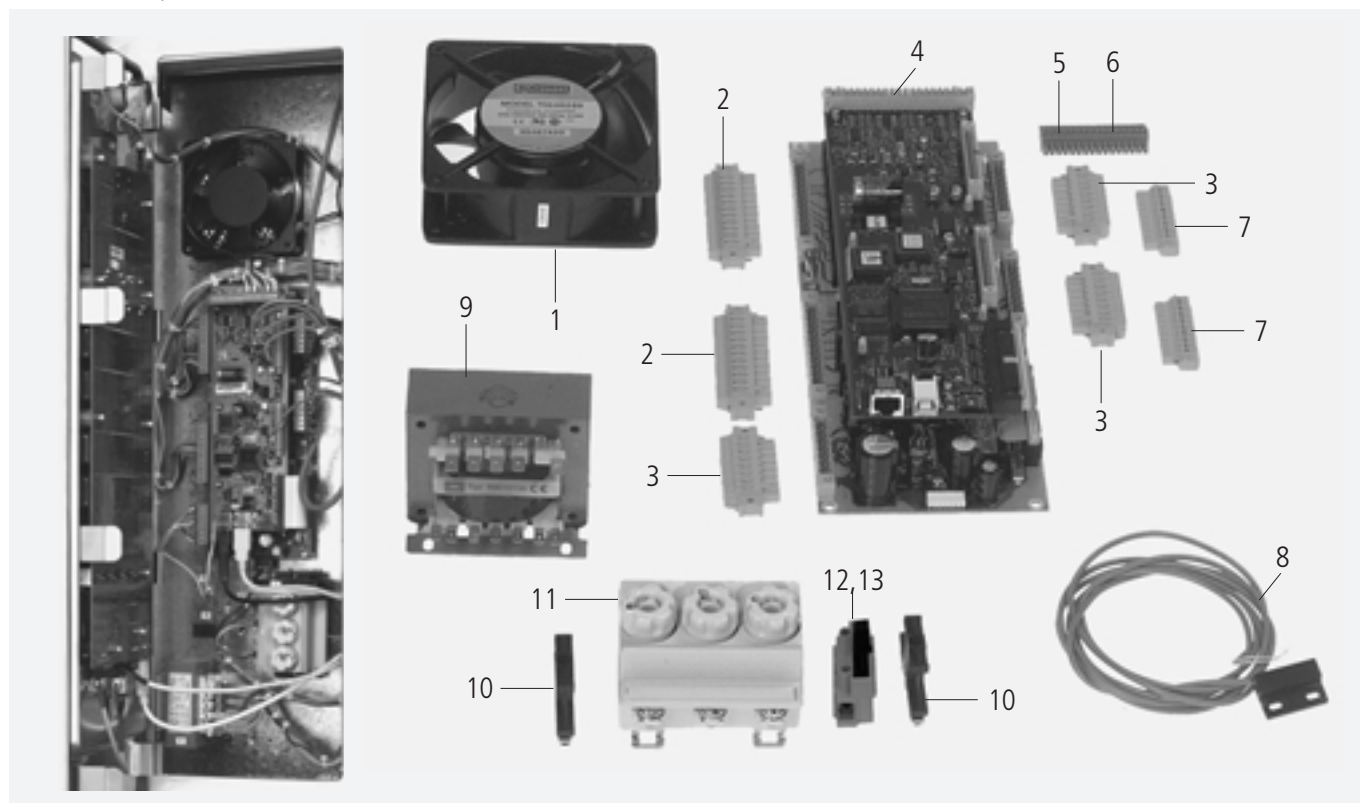
 Valable à compter numéro de série / Válido desde número de serie: **E22CC0003....**

Pos.	Pcs.	Nr. Pes. dét.	Dénomination	Fig.
Pos.	Pzs.	Ino. de. pza.	Descripción	Mar.
1	1	3101.1008	Ventilateur d'air froid	M2
2	2	3040.0254	Bornier à fiches 12pol, 5.08	
3	3	3040.0253	Bornier à fiches 8pol, 5.08	
4	1	3040.3001	Platine de commande CPC	A1
5	1	3040.0261	Barrette de connexion, gauche, 10 contacts, 3.5	
6	1	3040.0262	Barrette de connexion, droite, 10 contacts, 3.5	
7	2	3040.0256	Bornier à fiches 12pol, 3.5	
8	1	3016.1415	Interrupteur de porte	S3
9	1	3037.0240	Transformateur de commande 200-260V	T1
10	2	4001.1203	Bournier pour rail de soutien	
11	1	4001.1234	Boîte à fusibles encastrable 3-pols	F7
-	3	4001.1235	Bouchon porte-fusibles	
-	3	4001.1238	Adaptateur 16A	
-	3	3019.0401	Fusible Neozed 16A	F7
12	1	4001.1283	Cache d'extrémité de barrette 4mm <sup>2</sup> ,6x32mm	F1
13	1	4001.0224	Fusible 6.35x32mm, 6.3A	F1

**Elektromontageplatte / Electrical Installation**

 Spannung / Voltage: **3 N AC 400V 50Hz**

 Baugruppe / Group: **2** Ausgabe / Edition: **2.2.1**

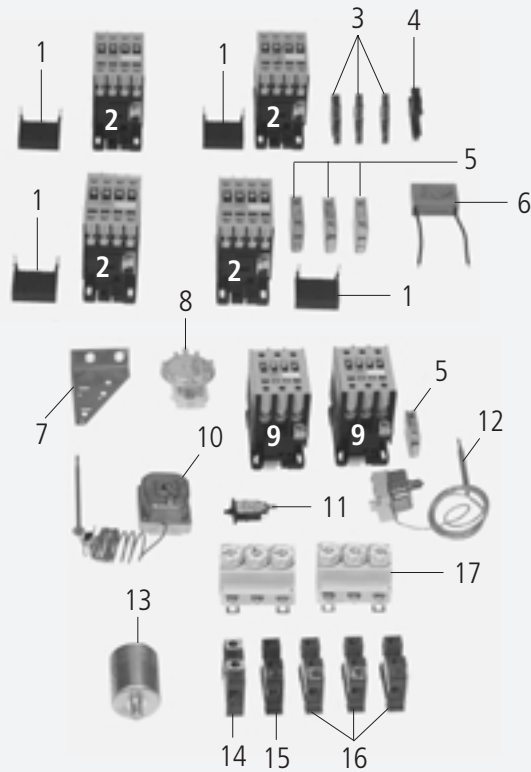
 Gültig ab Seriennummer / Applicable from serial. no.: **E22CA97061001**

Pos.	St.	Ersatzteil Nr.	Bezeichnung	Description	Bez. Sign.
Pos.	Pcs.	Spare part no.			
1	4	3028.0562	RC-Glied für LS4K - LS30K	RC-link for LS4K - LS30K	C2-C5
2	4	3028.0550	Schütz AEG LS 4K01	Contacteur AEG LS 4K01	K2
3	3	4001.1216	Reihenklemme 4mm <sup>2</sup> grau	Terminal 4mm <sup>2</sup> grey	
4	1	4001.1203	Endklammer für Tragschiene	End plate for supporting rail	
5	4	3028.0560	Hilfskontaktschalter HS07K10 N/C	Auxiliary contact switch HS07K10 N/C	
6	1	3102.1000	Wechselspannungskondensator 1,5 µF,250V	Capacitor 1,5 µF,250V AC	C1
7	1	2760.1120	Haltewinkel für Drucksensor	Holding bracket for pressure sensor	
8	1	3017.1002	Drucksensor für Feuchtigkeitsmessung	Pressure sensor for humidity control	P1
9	1	3028.0554	Schütz AEG LS 15K00	Contacteur AEG LS 15K00	K1
10	1	3014.0326	Sicherheitstemperaturbegrenzer 360°	Safety temperature limiter 360°C	F3
11	1	3014.0402	Überstromauslöser einpolig f. Motorschutz	Current limiter for motor protection	F5
12	1	3014.0300	Trockengehschutz 135°C	Dry up protector 135°C	F2
13	1	3001.0455	Entstörfilter	Electronic noise filter	Z1
14	1	4001.1233	Erdungsreihenklemme 35mm <sup>2</sup> gelb/grün	Earth terminal 35mm <sup>2</sup> yellow/green	
15	1	4001.1252	Reihenklemme 35mm <sup>2</sup> blau	Terminal 35mm <sup>2</sup> blue	
16	3	4001.1206	Reihenklemme 35mm <sup>2</sup> grau	Terminal 35mm <sup>2</sup> grey	
17	2	4001.1234	Einbausicherungssockel 3-polig	Fuse holder 3-pol.	F10
-	6	4001.1235	Neozed Schraubkappe	Neozed screw cap	
-	6	3019.0405	Sicherung Neozed 63A	Fuse neozed 63A	F10

**Plaque d'assemblage électrique / Placa de ensamblado eléctrico**

 Tension / Voltaje: **3 N AC 400V 50Hz**

 Unité d'assemblage / Unidad de ensamblado: **2** Edition / Edición: **2.2.1**

 Valable à compter numéro de série / Válido desde número de serie: **E22CA97061001**

2

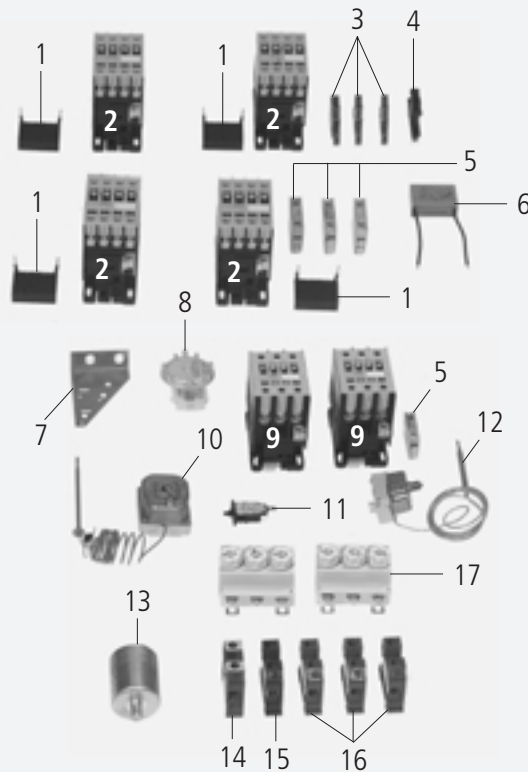

Pos.	Pcs.	Nr. Pes. dét.	Dénomination	Fig.
Pos.	Pzs.	Ino. de. pza.	Descripción	Mar.
1	4	3028.0562	Membre RG	C2-C5
2	4	3028.0550	Contacteur AEG LS 4K01	K2
3	3	4001.1216	Bornier de raccordement 4mm <sup>2</sup> gris	
4	1	4001.1203	Bournier pour rail de soutien	
5	4	3028.0560	Contact auxiliaire HS07K10 N/C	
6	1	3102.1000	Condensateur courant alternatif 1.5 µF 250V	C1
7	1	2760.1120	Equerre de fixation	
8	1	3017.1002	Capteur de mesure	P1
9	1	3028.0554	Contacteur AEG LS 15K00	K1
10	1	3014.0326	Thermostat de sécurité 360°C	F3
11	1	3014.0402	Sécurité réarmable moteur	F5
12	1	3014.0300	Dispositif de protection contre le dessèchement 135°C	F2
13	1	3001.0455	Filtre déparasitage	Z1
14	1	4001.1233	Bornier de raccordement 35mm <sup>2</sup> vert/jaune	
15	1	4001.1252	Barrette 35mm <sup>2</sup> bleu	
16	3	4001.1206	Bornier de raccordement 35mm <sup>2</sup> gris	
17	2	4001.1234	Boîte à fusibles encastrable 3-pols	F10
-	6	4001.1235	Bouchon porte-fusibles	
-	6	3019.0405	Fusible Neozed 63A	F10

## Elektromontageplatte / Electrical Installation

Spannung / Voltage: **3 N AC 400V 50Hz**

Baugruppe / Group: **2** Ausgabe / Edition: **2.2.2**

Gültig ab Seriennummer / Applicable from serial. no.: **E22CC0003....**

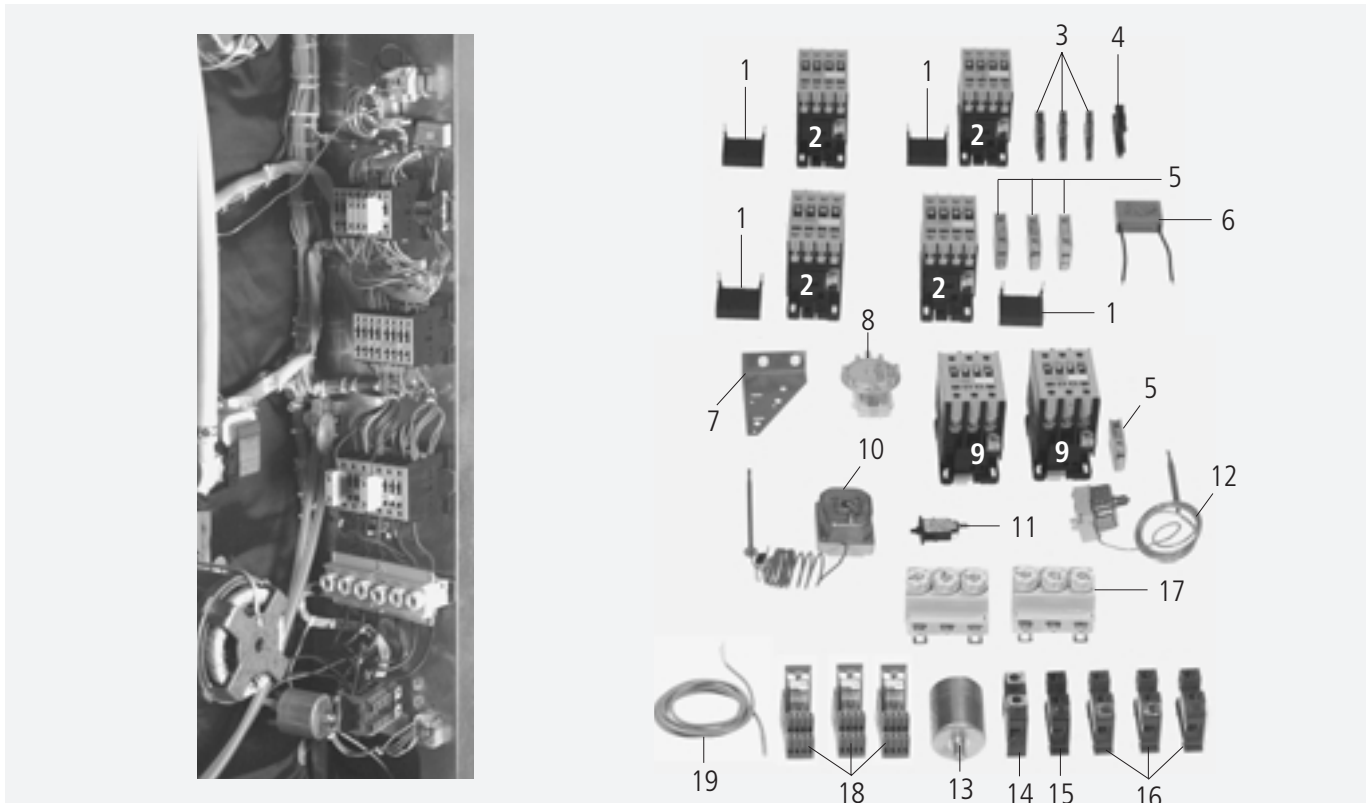

Pos.	St.	Ersatzteil Nr.	Bezeichnung	Description	Bez. Sign.
Pos.	Pcs.	Spare part no.			
1	4	3028.0562	RC-Glied für LS4K - LS30K	RC-link for LS4K - LS30K	C2-C5
2	4	3028.0550	Schütz AEG LS 4K01	Contacter AEG LS 4K01	K2
3	3	4001.1216	Reihenklemme 4mm <sup>2</sup> grau	Terminal 4mm <sup>2</sup> grey	
4	1	4001.1203	Endklammer für Tragschiene	End plate for supporting rail	
5	4	3028.0560	Hilfskontaktschalter HS07K10 N/C	Auxiliary contact switch HS07K10 N/C	
6	1	3102.1000	Wechselspannungskondensator 1,5 µF,250V	Capacitor 1,5 µF,250V AC	C1
7	1	2760.1120	Haltewinkel für Drucksensor	Holding bracket for pressure sensor	
8	1	3017.1002	Drucksensor für Feuchtigkeitsmessung	Pressure sensor for humidity control	P1
9	1	3028.0554	Schütz AEG LS 15K00	Contacter AEG LS 15K00	K1
10	1	3014.0326	Sicherheitstemperaturbegrenzer 360°	Safety temperature limiter 360°C	F3
11	1	3014.0402	Überstromauslöser einpolig f. Motorschutz	Current limiter for motor protection	F5
12	1	3014.0300	Trockengehschutz 135°C	Dry up protector 135°C	F2
13	1	3001.0455	Entstörfilter	Electronic noise filter	Z1
14	1	4001.1233	Erdungsreihenklemme 35mm <sup>2</sup> gelb/grün	Earth terminal 35mm <sup>2</sup> yellow/green	
15	1	4001.1252	Reihenklemme 35mm <sup>2</sup> blau	Terminal 35mm <sup>2</sup> blue	
16	3	4001.1206	Reihenklemme 35mm <sup>2</sup> grau	Terminal 35mm <sup>2</sup> grey	
17	2	4001.1234	Einbausicherungssockel 3-polig	Fuse holder 3-pol.	F10
-	6	4001.1235	Neozed Schraubkappe	Neozed screw cap	
-	6	3019.0405	Sicherung Neozed 63A	Fuse neozed 63A	F10
18	3	3035.0485	Relais Cleanjet®	Relay Cleanjet®	K3
19	2	3016.1417	Reed Kontakt Cleanjet®	Reed contact Cleanjet®	S8

**Plaque d'assemblage électrique / Placa de ensamblado eléctrico**

 Tension / Voltaje: **3 N AC 400V 50Hz**

 Unité d'assemblage / Unidad de ensamblado: **2** Edition / Edición: **2.2.2**

 Valable à compter numéro de série / Válido desde número de serie: **E22CC0003....**

2

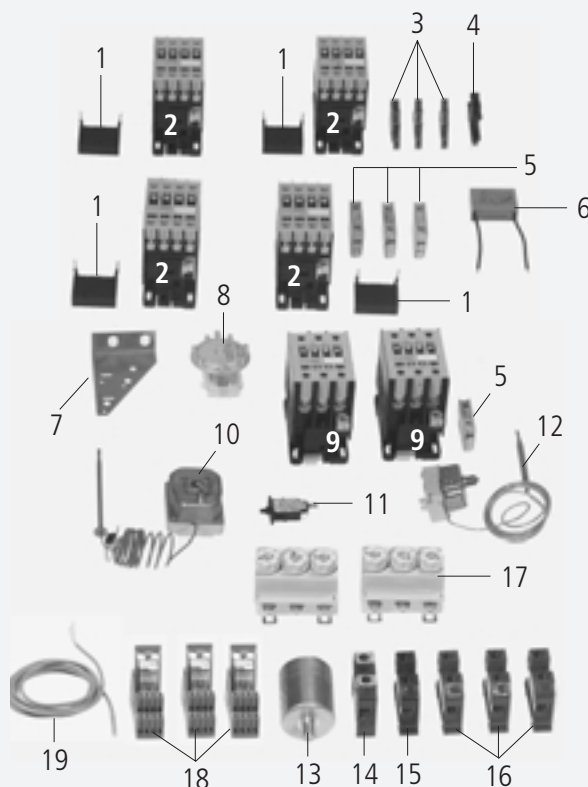

Pos.	Pcs.	Nr. Pes. dét.	Dénomination	Fig.
Pos.	Pzs.	Ino. de. pza.	Descripción	Mar.
1	4	3028.0562	Membre RG	C2-C5
2	4	3028.0550	Contacteur AEG LS 4K01	K2
3	3	4001.1216	Bornier de raccordement 4mm <sup>2</sup> gris	
4	1	4001.1203	Bournier pour rail de soutien	
5	4	3028.0560	Contact auxiliaire HS07K10 N/C	
6	1	3102.1000	Condensateur courant alternatif 1.5 µF 250V	C1
7	1	2760.1120	Equerre de fixation	
8	1	3017.1002	Capteur de mesure	P1
9	1	3028.0554	Contacteur AEG LS 15K00	K1
10	1	3014.0326	Thermostat de sécurité 360°C	F3
11	1	3014.0402	Sécurité réarmable moteur	F5
12	1	3014.0300	Dispositif de protection contre le dessèchement 135°C	F2
13	1	3001.0455	Filtre déparasitage	Z1
14	1	4001.1233	Bornier de raccordement 35mm <sup>2</sup> vert/jaune	
15	1	4001.1252	Barrette 35mm <sup>2</sup> bleu	
16	3	4001.1206	Bornier de raccordement 35mm <sup>2</sup> gris	
17	2	4001.1234	Boîte à fusibles encastrable 3-pols	F10
-	6	4001.1235	Bouchon porte-fusibles	
-	6	3019.0405	Fusible Neozed 63A	F10
18	3	3035.0482	Relais Cleanjet®	K3
19	2	3016.1417	Reed Contacteur Cleanjet®	S8



## Elektromontageplatte / Electrical Installation

Spannung / Voltage: **3 N AC 400/415V 50/60Hz**

Baugruppe / Group: **2** Ausgabe / Edition: **2.2..3**

Gültig ab Seriennummer / Applicable from serial. no.: **E22CD0103....**

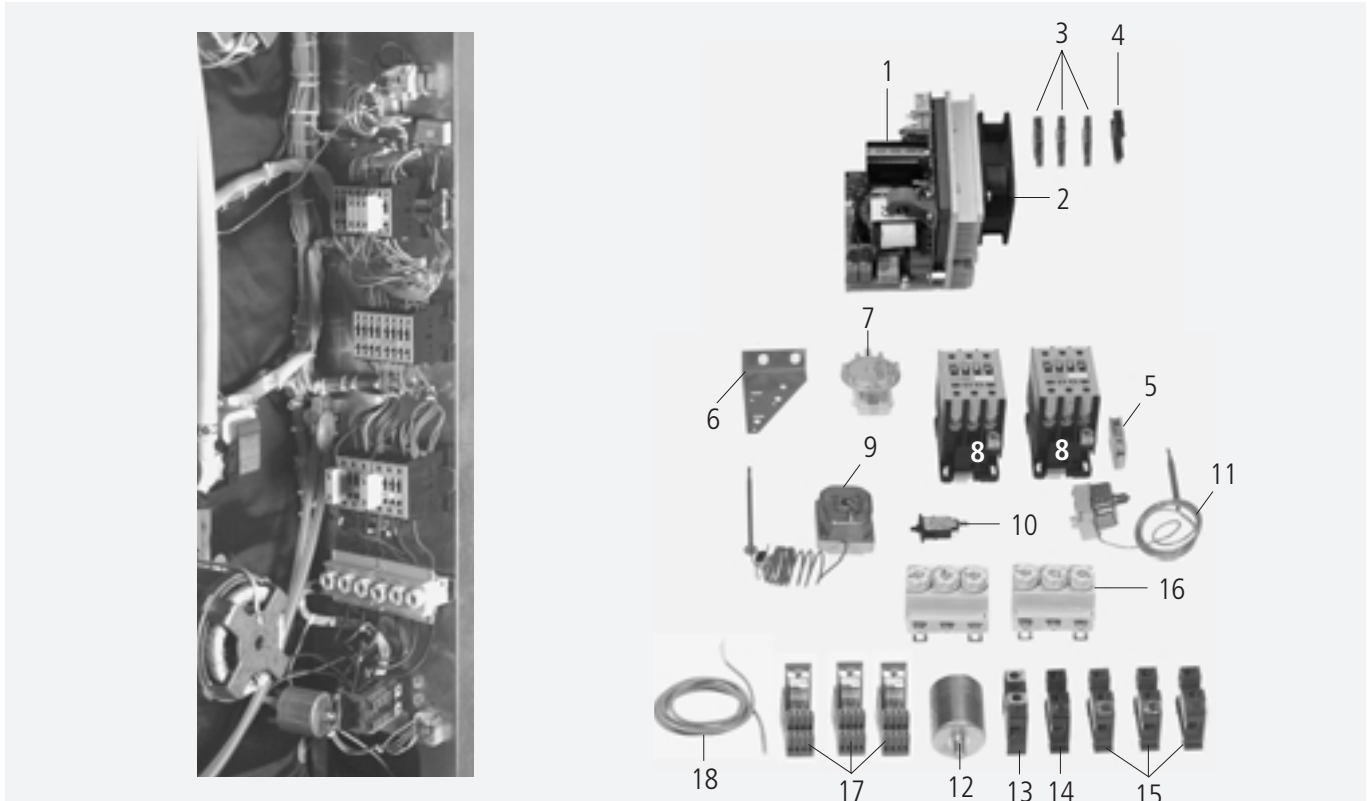

Pos.	St.	Ersatzteil Nr.	Bezeichnung	Description	Bez. Sign.
Pos.	Pcs.	Spare part no.			
1	2	3040.3040	Elektronische Motorsteuerung 100-240V	Electronic motor control 100-240V	A4/.1
2	2	3101.1018	Kühllüfter	Cooling fan	
3	3	4001.1216	Reihenklemme 4mm <sup>2</sup> grau	Terminal 4mm <sup>2</sup> grey	
4	1	4001.1203	Endklammer für Tragschiene	End plate for supporting rail	
5	1	3028.0560	Hilfskontaktschalter HS07K10 Schliesser	Auxiliary contact switch HS07K10 N/C	
6	1	2760.1120	Haltewinkel für Drucksensor	Holding bracket for pressure sensor	
7	1	3017.1002	Drucksensor für Feuchtigkeitsmessung	Pressure sensor for humidity control	P1
8	1	3028.0554	Schütz AEG LS 15K00	Contactor AEG LS 15K00	K1
9	1	3014.0326	Sicherheitstemperaturbegrenzer 360°	Safety temperature limiter 360°C	F4
10	1	3014.0402	Überstromauslöser einpolig f. Motorschutz	Current limiter for motor protection	F5
11	1	3014.0300	Trockengehschutz 135°C	Dry up protector 135°C	F3
12	1	3001.0455	Entstörfilter	Electronic noise filter	Z1
13	1	4001.1233	Erdungsreihenklemme 35mm <sup>2</sup> gelb/grün	Earth terminal 35mm <sup>2</sup> yellow/green	
14	1	4001.1252	Reihenklemme 35mm <sup>2</sup> blau	Terminal 35mm <sup>2</sup> blue	
15	3	4001.1206	Reihenklemme 35mm <sup>2</sup> grau	Terminal 35mm <sup>2</sup> grey	
16	2	4001.1234	Einbausicherungssockel 3-polig	Fuse holder 3-pol.	F10
-	6	4001.1235	Neozed Schraubkappe	Neozed screw cap	
-	6	3019.0405	Sicherung Neozed 63A	Fuse neozed 63A	F10
17	3	3035.0485	Relais Cleanjet®	Relay Cleanjet®	K2/.1.2
18	2	3016.1417	Reed Kontakt Cleanjet®	Reed contact Cleanjet®	S8

**Plaque d'assemblage électrique / Placa de ensamblado eléctrico**

 Tension / Voltaje: **3 N AC 400/415V 50/60Hz**

 Unité d'assemblage / Unidad de ensamblado: **2** Edition / Edición: **2.2.3**

 Valable à compter numéro de série / Válido desde número de serie: **E22CD0103....**

2

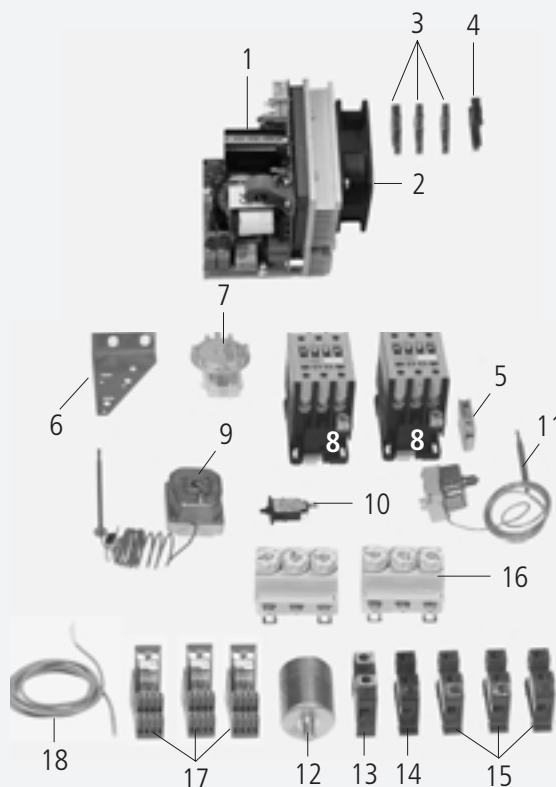

Pos.	Pcs.	Nr. Pes. dét.	Dénomination	Fig.
Pos.	Pzs.	Ino. de. pza.	Descripción	Mar.
1	2	3028.0562	Membre RG	C2-C5
2	2	3028.0550	Contacteur AEG LS 4K01	K2
3	3	4001.1216	Bornier de raccordement 4mm <sup>2</sup> gris	
4	1	4001.1203	Bornier pour rail de soutien	
5	4	3028.0560	Contact auxiliaire HS07K10 N/C	
6	1	2760.1120	Equerre de fixation	
7	1	3017.1002	Capteur de mesure	P1
8	1	3028.0554	Contacteur AEG LS 15K00	K1
9	1	3014.0326	Thermostat de sécurité 360°C	F4
10	1	3014.0402	Sécurité réarmable moteur	F5
11	1	3014.0300	Dispositif de protection contre le dessèchement 135°C	F3
12	1	3001.0455	Filtre déparasitage	Z1
13	1	4001.1233	Bornier de raccordement 35mm <sup>2</sup> vert/jaune	
14	1	4001.1252	Barrette 35mm <sup>2</sup> bleu	
15	3	4001.1206	Bornier de raccordement 35mm <sup>2</sup> gris	
16	2	4001.1234	Boîte à fusibles encastrable 3-pols	F10
-	6	4001.1235	Bouchon porte-fusibles	
-	6	3019.0405	Fusible Neozed 63A	F10
17	3	3035.0482	Relais Cleanjet®	K2/1.2
18	2	3016.1417	Reed Contacteur Cleanjet®	S8

**SSR**

Spannung / Voltage: **3 N AC 400V 50Hz**

Baugruppe / Group: **2** Ausgabe / Edition: **2.3.1**

Gültig ab Seriennummer / Applicable from serial. no.: **E22CA97061001**

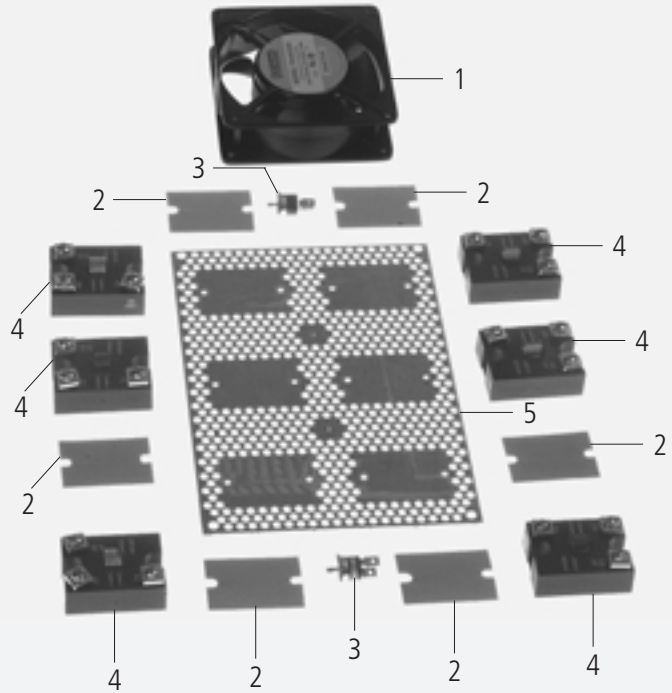
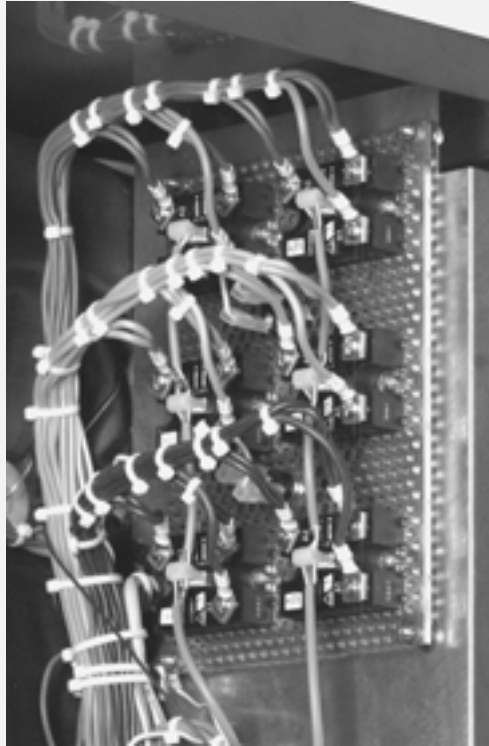

Pos.	St.	Ersatzteil Nr.	Bezeichnung	Description	Bez. Sign.
Pos.	Pcs.	Spare part no.			
1	1	3101.1008	Kühllüfter	Cooling motor	M2
2	6	3028.0531	Wärmeleitfolie für Leistungshalbleiter	Heat transfer tape solid state relais	
3	2	3014.0325	Bimetallschalter 110°, Halbleiterplatte	Bimetal switch 110° solid state relay	F4
4	6	3028.0533	Leistungshalbleiter 2x40A	Solid State relais 2pol, 40A	K3
-	12	1004.0500	Gewinde Schneidschraube M4x8 mit Linsenkopf	Raised countersunk metal screw M4x8	
-	12	1204.0120	Zahnscheibe A4,3	Toothed lock washer A4,3	
5	12	2930.1304	Kühlplatte-Leistungshalbleiter	Cooling plate solid state relay	
-	4	1004.0662	Innensechskantschraube M4x25	Allen screw M4x25	
-	4	1204.0120	Zahnscheibe A4,3	Toothed lock washer A4,3	
-	4	1306.0218	Unterlegscheibe A4,3 DIN9021	Washer A4,3 DIN9021	
-	4	1104.0122	Sechskant-Combimutter M4 verzinkt	Hex combination nut M4 galv	



## ClimaPlus / ClimaPlus

Spannung / Voltage: **3 N AC 400V 50Hz**

Baugruppe / Group: **3** Ausgabe / Edition: **3.1.1**

Gültig ab Seriennummer / Applicable from serial. no.: **E22CA97061001**

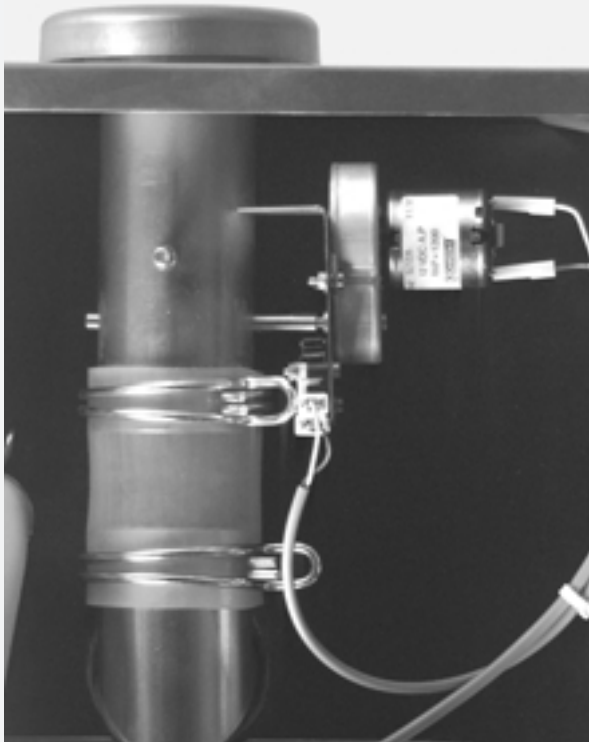

Pos.	St.	Ersatzteil Nr.	Bezeichnung	Description	Bez. Sign.
Pos.	Pcs.	Spare part no.			
-	1	8450.1300	Belüftungsklappe kpl	Humidity control cpl	
1	1	2112.1301	Silikonschlauch d50x3x100	Silicone hose d50x3x100	
2	1	8720.1306	Belüftungseinheit	Humidity control assy	
3	1	3016.0101	Mikroschalter	Micro switch humidity control	S4
4	1	3101.1010	Belüftungsstellmotor 12V	Humidity control motor 12V	M3
5	2	2066.0504	Schlauchschnelle 40-60mm	Hose clamp 40-60mm	
6	1	8455.1209	Glocke	Vent cover	
7	1	2812.1304	Abstandshalter für Glocke	Spacer for vent cover	
8	1	3014.0162	Dichtkegel für Thermoelement	Sealing cone for thermo element	
9	1	3014.0163	Stopfbuchsnippel für Thermoelement	Gasket sleeve with nipple	
10	1	3014.1003	Thermoelement kurz	Thermocouple short	B4
11	1	8680.1303	Syphon Feuchtesteuerung	Humidity control syphon	
12	1	3017.1002	Drucksensor für Feuchtigkeitsmessung	Pressure sensor for humidity control	P1
13	1	2760.1120	Haltewinkel für Drucksensor	Holding bracket for pressure sensor	

## ClimaPlus / ClimaPlus

Tension / Voltaje: **3 N AC 400V 50Hz**

Unité d'assemblage / Unidad de ensamblado: **3** Edition / Edición: **3.1.1**

Valable à compter numéro de série / Válido desde número de serie: **E22CA97061001**

3

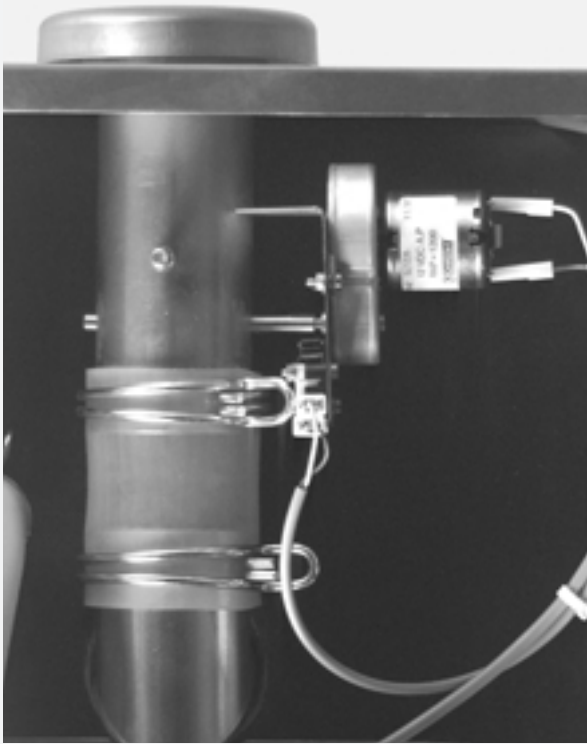

Pos.	Pcs.	Nr. Pes. dét.	Dénomination	Fig. Mar.
Pos.	Pzs.	Ino. de. pza.	Descripción	
-	1	8450.1300	Volet de ventilation, complet	
1	1	2112.1301	Flexible silicone d50x3x100	
2	1	8720.1306	Unidad de ventilación	
3	1	3016.0101	Commutateur miniature	S4
4	1	3101.1010	Moteur de commande d'aération 12V	M3
5	2	2066.0504	Collier serflex 40-60mm	
6	1	8455.1209	Cloche	
7	1	2812.1304	Entretoise de la hotte de ventilation	
8	1	3014.0162	Presse étoupe inox thermocouple	
9	1	3014.0163	Support de presse étoupe inox thermocouple	
10	1	3014.1003	Thermocouple, court	B4
11	1	8680.1303	Siphon commande humidité	
12	1	3017.1002	Capteur de mesure	P1
13	1	2760.1120	Equerre de fixation	



## ClimaPlus / ClimaPlus

Spannung / Voltage: **3 N AC 400V 50Hz**

Baugruppe / Group: **3** Ausgabe / Edition: **3.1.2**

Gültig ab Seriennummer / Applicable from serial. no.: **E22CB9902....**

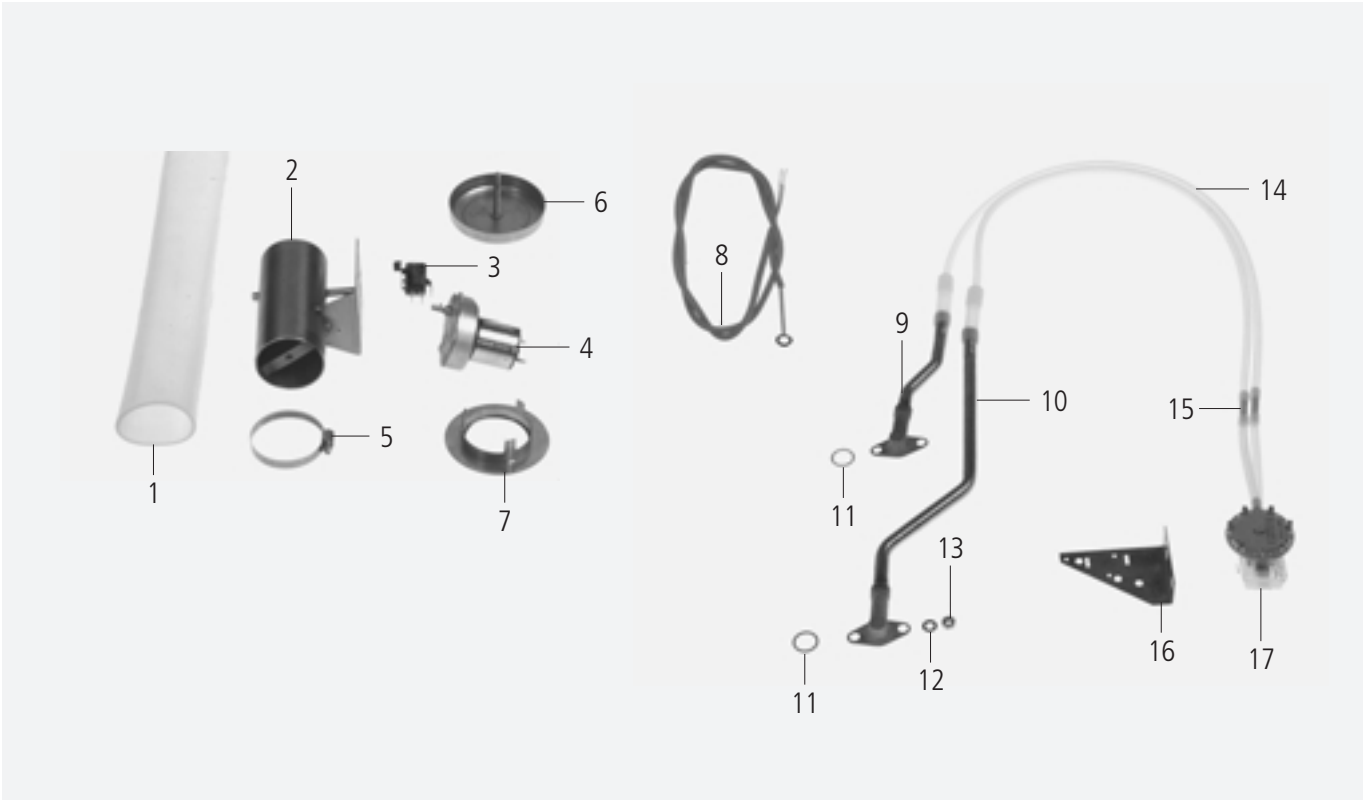

Pos.	St.	Ersatzteil Nr.	Bezeichnung	Description	Bez. Sign.
Pos.	Pcs.	Spare part no.			
-	1	8450.1300	Belüftungsklappe kpl.	Humidity control cpl.	
1	1	2112.1301	Silikonschlauch d50x3x100	Silicone hose d50x3x100	
2	1	8720.1306	Belüftungseinheit	Humidity control assy.	
3	1	3016.0101	Mikroschalter	Micro switch humidity control	S4
4	1	3101.1010	Belüftungsstellmotor 12V	Humidity control motor 12V	M3
5	2	2066.0504	Schlauchschelle 40-60mm	Hose clamp 40-60mm	
6	1	8455.1209	Glocke	Vent cover	
7	1	2812.1304	Abstandshalter für Glocke	Spacer for vent cover	
8	1	3014.1020	Thermoelement	Thermocouple short	B4
9	1	8514.1341	Meßstutzen kurz	Measuring tube short	
10	1	8514.1342	Meßstutzen lang	Measuring tube long	
11	2	1315.0104	Kupferdichtung	Copper gasket	
12	4	1306.0120	Unterlegscheibe A6,4	Washer A6.4	
13	4	1106.0220	Sechskantmutter M6 flach	Hexagonal nut M6 flat	
14	1	8680.1311	Satz Meßschläuche mit Keramikröhrchen	Set measuring hoses with ceramic tube	
15	2	1900.0203	Keramikröhrchen	Ceramic tube	
16	1	2760.1120	Haltewinkel für Drucksensor	Holding bracket for pressure sensor	
17	1	3017.1002	Drucksensor für Feuchtigkeitsmessung	Pressure sensor for humidity control	P1

## ClimaPlus / ClimaPlus

Tension / Voltaje: **3 N AC 400V 50Hz**

Unité d'assemblage / Unidad de ensamblado: **3** Edition / Edición: **3.1.2**

Valable à compter numéro de série / Válido desde número de serie: **E22CB9902....**

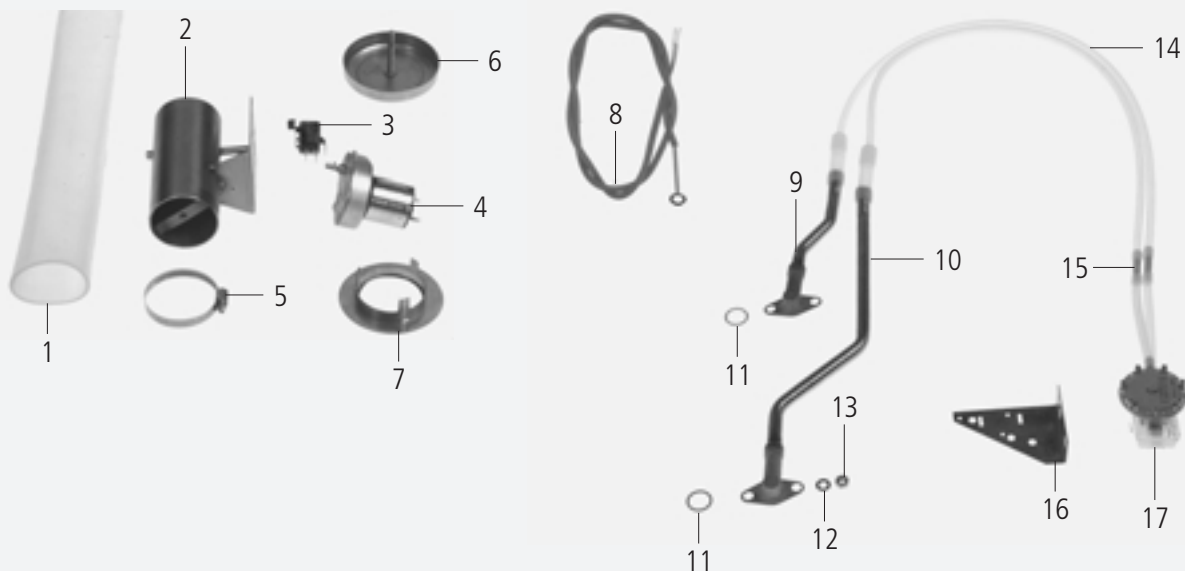

Pos.	Pcs.	Nr. Pes. dét.	Dénomination	Fig.
Pos.	Pzs.	Ino. de. pza.	Descripción	Mar.
-	1	8450.1300	Volet de ventilation, complet	
1	1	2112.1301	Flexible silicone d50x3x100	
2	1	8720.1306	Unité de ventilation	
3	1	3016.0101	Commutateur miniature	S4
4	1	3101.1010	Moteur de commande d'aération 12V	M3
5	2	2066.0504	Collier serflex 40-60mm	
6	1	8455.1209	Cloche	
7	1	2812.1304	Entretoise de la hotte de ventilation	
8	1	3014.1020	Thermocouple	B4
9	1	8514.1341	Tube gradué, court	
10	1	8514.1342	Tube gradué, long	
11	2	1315.0104	Rondelle cuivre 16x20 mm	
12	4	1306.0120	Rondelle A6.4	
13	4	1106.0220	Ecrou à six pans M6	
14	1	8680.1311	Jeu tuyaux gradués avec tubes céramiques	
15	2	1900.0203	Tubes céramiques	
16	1	2760.1120	Equerre de fixation	
17	1	3017.1002	Capteur de mesure	P1

**Dampfgenerator / Steam generator**

 Spannung / Voltage: **3 N AC 400V 50Hz**

 Baugruppe / Group: **4** Ausgabe / Edition: **4.1.1**

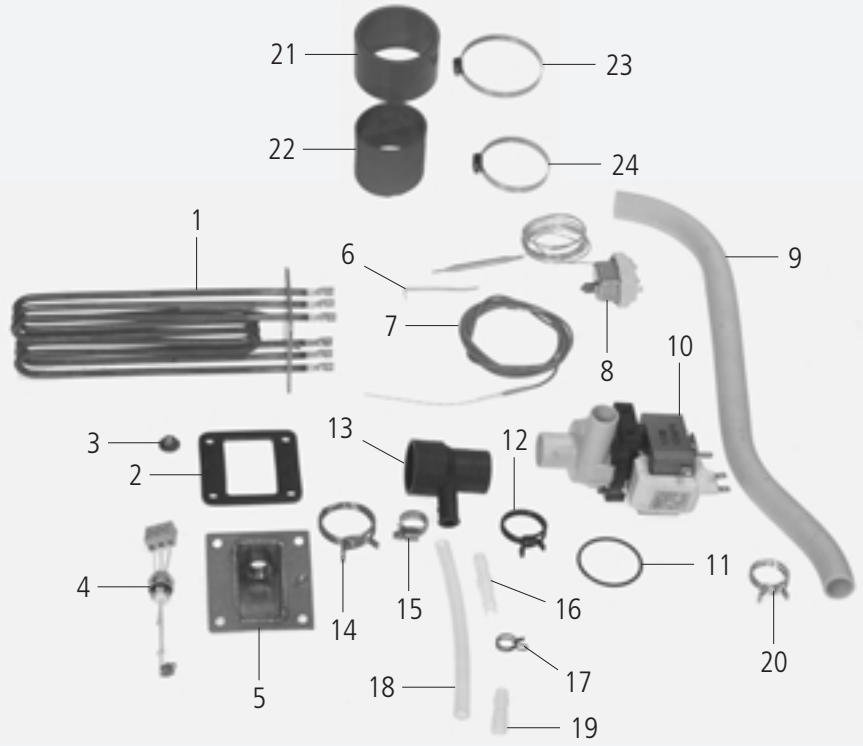
 Gültig ab Seriennummer / Applicable from serial. no.: **E22CA97061001**

Pos.	St.	Ersatzteil Nr.	Bezeichnung	Description	Bez. Sign.
Pos.	Pcs.	Spare part no.			
-	-	2067.0050	Silikonschlauch 1m	Silicone hose 1m	
1	6	3201.1000	Tauchheizkörper 3x3 kw 230V	Heating element 3x3 kw 230V	
2	7	5110.1003	Sechskant-Combimutter M6 verzinkt	Hex combi nut M6 galv	
3	28	1106.0803	Sechskant-Combimutter M6 verzinkt	Hex combi nut M6 galv	
4	1	3002.0402	Füllstandselektrode 90mm	Filling level electrode 90mm	S2
5	1	2920.1300	Einsatz Niveauelektrode	Level elektrode insert	
6	1	2740.1040	Klemmblech Dampfgenerator	Clamping plate for steam generator	
7	1	3014.0165	Thermoelement Dampfgenerator	Thermo element steam generator	B5
8	1	3014.0300	Trockengehschutz 135°C	Dry up protector 135°C	F2
9	1	2112.1305	Entleerschlauch	Emptying hose type 202	
10	1	3002.1000	Entleerpumpe 200-240V 50/60Hz	Emptying pump 200-240V 50/60Hz	M4
11	1	5012.0560	O-Ring Dichtung Entleerpumpe	O-Ring gasket emptying pump	
12	1	2066.0519	Schlauchklemme 35,6mm	Hose clamp 35,6mm	
13	1	2118.1000	Pumpenanschlußstutzen	Pump connection spout	
14	1	2066.0526	Schlauchklemme 46mm	Hose clamp 46mm	
15	1	2066.0530	Schlauchklemme 16.4mm	Hose clamp 16.4mm	
16	1	2062.0331	Verbindungsteil GS 10	Connecting piece GS 10	
17	1	2066.0527	Schlauchklemme 14mm	Hose clamp 14mm	
18	1	2110.1008	Silikonschlauch DG-Entleerung	Drain hose steam generator	
19	1	2120.1259	Stopfen 10mm Entleerschlauch DG	Stop plug 10mm drain hose steam generat.	
20	2	2066.0518	Schlauchklemme 30mm	Hose clamp 30mm	
21	1	2112.1016	Dampfschlauch 80x7	Steam hose 80x7	
22	1	2112.1307	Dampfschlauch	Steam hose	
23	2	2066.0516	Schlauchschnelle 60x80mm	Hose clamp 60x80mm	
24	2	2066.0300	Schlauchschnelle 50-70mm	Hose clamp 50-70mm	

**Générateur de vapeur / Generator de vapor**

 Tension / Voltaje: **3 N AC 400V 50Hz**

 Unité d'assemblage / Unidad de ensamblado: **4** Edition / Edición: **4.1.1**

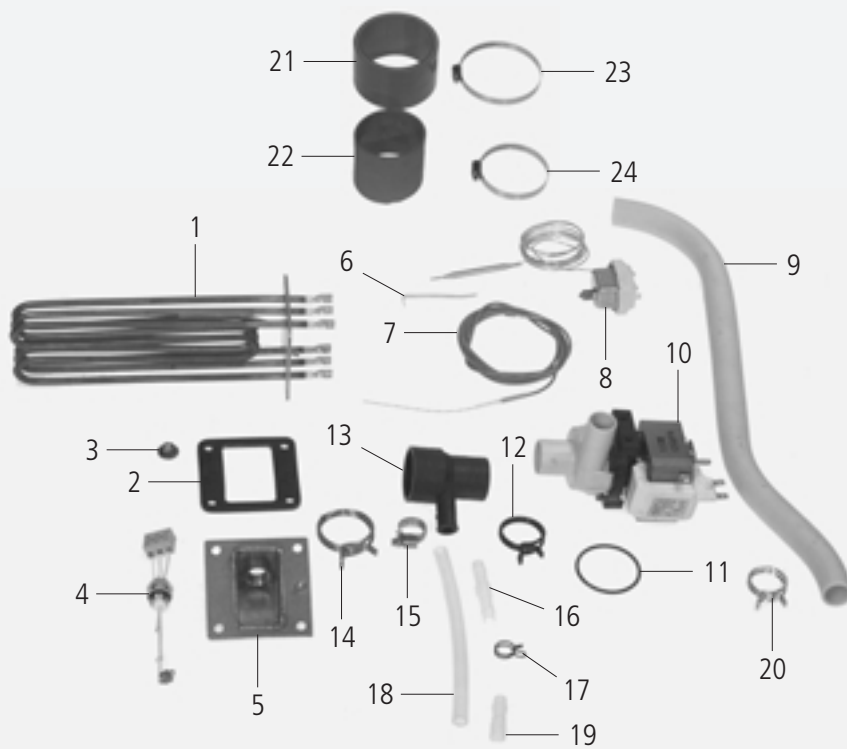
 Valable à compter numéro de série / Válido desde número de serie: **E22CA97061001**

4

Pos.	Pcs.	Nr. Pes. dét.	Dénomination	Fig.
Pos.	Pzs.	Ino. de. pza.	Descripción	Mar.
-	-	2067.0050	Tuyau silicone 1M	
1	6	3201.1000	Thermopongleur 3x3KW 230V	
2	7	5110.1003	Joint plat de thermopongleur	
3	28	1106.0803	Ecrou hexagonal M6, galvanisé	
4	1	3002.0402	Electrode de niveau de remplissage 90mm	S2
5	1	2920.1300	Insert de l'électrode de niveau	
6	1	2740.1040	Plaque de fixation pour générateur de vapeur	
7	1	3014.0165	Thermocouple générateur vapeur	B5
8	1	3014.0300	Dispositif de protection contre le dessèchement 135°C	F2
9	1	2112.1305	Tuyau de vidange	
10	1	3002.1000	Pompe de vidange 200-240V 50/60Hz	M4
11	1	5012.0560	Joint torique, chambre d'extinction	
12	1	2066.0519	Collier 35,6mm	
13	1	2118.1000	Collecteur de pompe vidange	
14	1	2066.0526	Collier 46mm	
15	1	2066.0530	Collier 16.4mm	
16	1	2062.0331	Pièce d'assemblage GS 10	
17	1	2066.0527	Collier 14mm	
18	1	2110.1008	Flexible silicone	
19	1	2120.1259	Bouchon 10mm, flexible d'évacuation DG	
20	2	2066.0518	Collier 30mm	
21	1	2112.1016	Tuyau vapeur 80x7	
22	1	2112.1307	Tuyau vapeur	
23	2	2066.0516	Collier 36,6mm	
24	2	2066.0300	Collier serflex 50-70mm	

**Dampfgenerator / Steam generator**

 Spannung / Voltage: **3 N AC 400V 50Hz**

 Baugruppe / Group: **4** Ausgabe / Edition: **4.1.2**

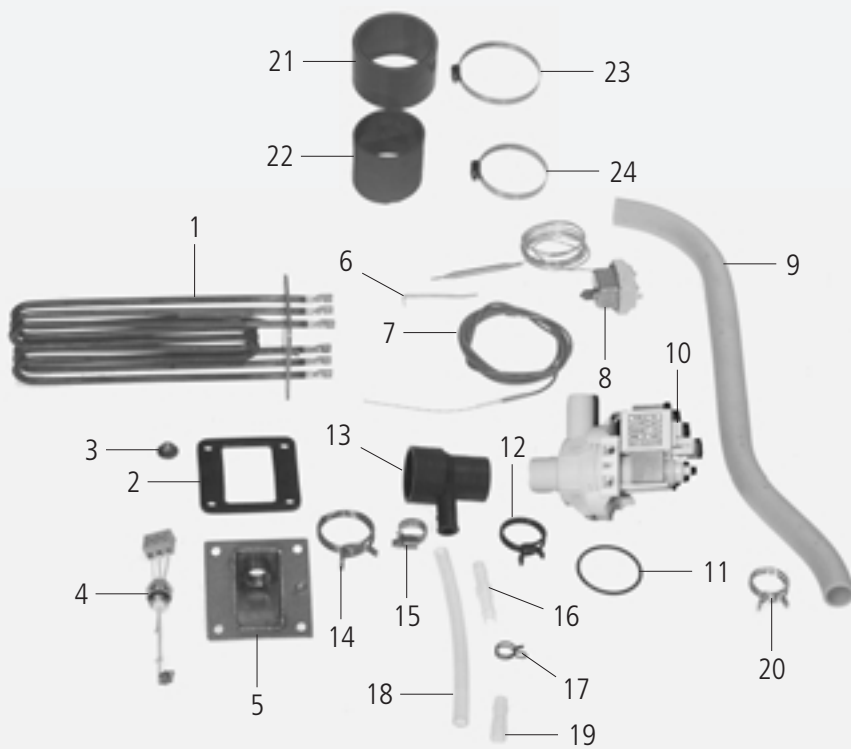
 Gültig ab Seriennummer / Applicable from serial. no.: **E22CB9902....**

Pos.	St.	Ersatzteil Nr.	Bezeichnung	Description	Bez. Sign.
Pos.	Pcs.	Spare part no.			
-	-	2067.0050	Silikonschlauch 1m	Silicone hose 1m	
1	6	3201.1000	Tauchheizkörper 3x3 kw 230V	Heating element 3x3 kw 230V	
2	7	5110.1003	Sechskant-Combimutter M6 verzinkt	Hex combi nut M6 galv	
3	28	1106.0803	Sechskant-Combimutter M6 verzinkt	Hex combi nut M6 galv	
4	1	3002.0402	Füllstandselektrode 90mm	Filling level electrode 90mm	S2
5	1	2920.1300	Einsatz Niveauelektrode	Level elektrode insert	
6	1	2740.1040	Klemmblech Dampfgenerator	Clamping plate for steam generator	
7	1	3014.0165	Thermoelement Dampfgenerator	Thermo element steam generator	B5
8	1	3014.0300	Trockengehschutz 135°C	Dry up protector 135°C	F3
9	1	2112.1305	Entleerschlauch	Emptying hose type 202	
10	1	3002.1005	Entleerpumpe 200-240V 50/60Hz	Emptying pump 200-240V 50/60Hz	M4
11	1	5012.0560	O-Ring Dichtung Entleerpumpe	O-Ring gasket emptying pump	
12	1	2066.0519	Schlauchklemme 35,6mm	Hose clamp 35,6mm	
13	1	2118.1000	Pumpenanschlußstutzen	Pump connection spout	
14	1	2066.0526	Schlauchklemme 46mm	Hose clamp 46mm	
15	1	2066.0530	Schlauchklemme 16.4mm	Hose clamp 16.4mm	
16	1	2062.0331	Verbindungsteil GS 10	Connecting piece GS 10	
17	1	2066.0527	Schlauchklemme 14mm	Hose clamp 14mm	
18	1	2110.1008	Silikonschlauch DG-Entleerung	Drain hose steam generator	
19	1	2120.1259	Stopfen 10mm Entleerschlauch DG	Stop plug 10mm drain hose steam generat.	
20	2	2066.0518	Schlauchklemme 30mm	Hose clamp 30mm	
21	1	2112.1016	Dampfschlauch 80x7	Steam hose 80x7	
22	1	2112.1307	Dampfschlauch	Steam hose	
23	2	2066.0516	Schlauchselle 60x80mm	Hose clamp 60x80mm	
24	2	2066.0300	Schlauchselle 50-70mm	Hose clamp 50-70mm	

**Générateur de vapeur / Generator de vapor**

 Tension / Voltaje: **3 N AC 400V 50Hz**

 Unité d'assemblage / Unidad de ensamblado: **4** Edition / Edición: **4.1.2**

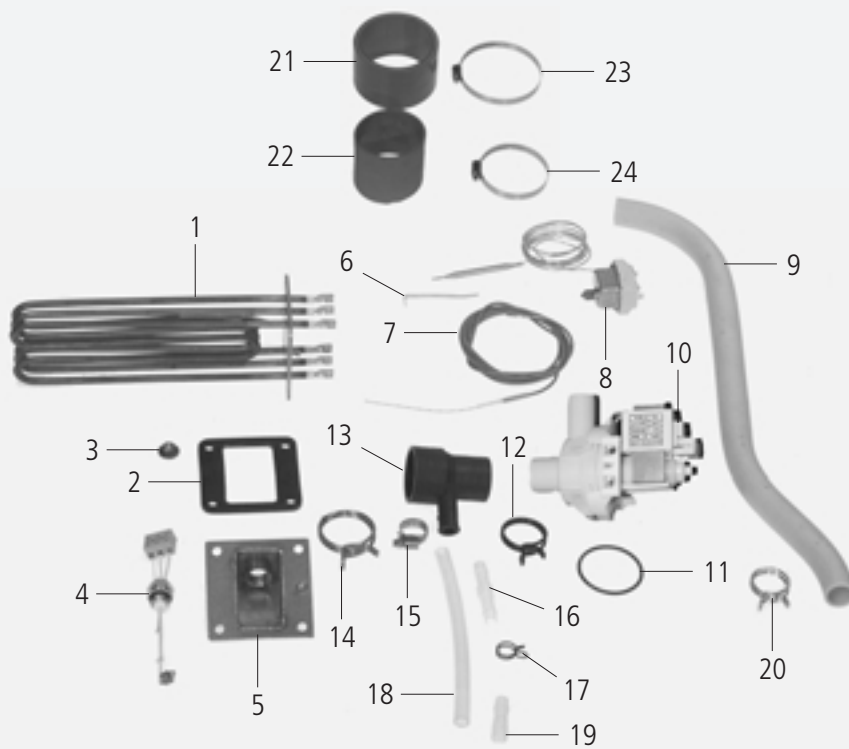
 Valable à compter numéro de série / Válido desde número de serie: **E22CB9902....**

4

Pos.	Pcs.	Nr. Pes. dét.	Dénomination	Fig.
Pos.	Pzs.	Ino. de. pza.	Descripción	Mar.
-	-	2067.0050	Tuyau silicone 1M	
1	6	3201.1000	Thermopongleur 3x3KW 230V	
2	7	5110.1003	Joint plat de thermopongleur	
3	28	1106.0803	Ecrou hexagonal M6, galvanisé	
4	1	3002.0402	Electrode de niveau de remplissage 90mm	S2
5	1	2920.1300	Insert de l'électrode de niveau	
6	1	2740.1040	Plaque de fixation pour générateur de vapeur	
7	1	3014.0165	Thermocouple générateur vapeur	B5
8	1	3014.0300	Dispositif de protection contre le dessèchement 135°C	F3
9	1	2112.1305	Tuyau de vidange	
10	1	3002.1005	Pompe de vidange 200-240V 50/60Hz	M4
11	1	5012.0560	Joint torique, chambre d'extinction	
12	1	2066.0519	Collier 35,6mm	
13	1	2118.1000	Collecteur de pompe vidange	
14	1	2066.0526	Collier 46mm	
15	1	2066.0530	Collier 16.4mm	
16	1	2062.0331	Pièce d'assemblage GS 10	
17	1	2066.0527	Collier 14mm	
18	1	2110.1008	Flexible silicone	
19	1	2120.1259	Bouchon 10mm, flexible d'évacuation DG	
20	2	2066.0518	Collier 30mm	
21	1	2112.1016	Tuyau vapeur 80x7	
22	1	2112.1307	Tuyau vapeur	
23	2	2066.0516	Collier 36,6mm	
24	2	2066.0300	Collier serflex 50-70mm	



**Heißluftheizung / Hot air heating**

Spannung / Voltage: **3 N AC 400V 50Hz**

Baugruppe / Group: **5** Ausgabe / Edition: **5.1.1**

Gültig ab Seriennummer / Applicable from serial. no.: **E22CA97061001**

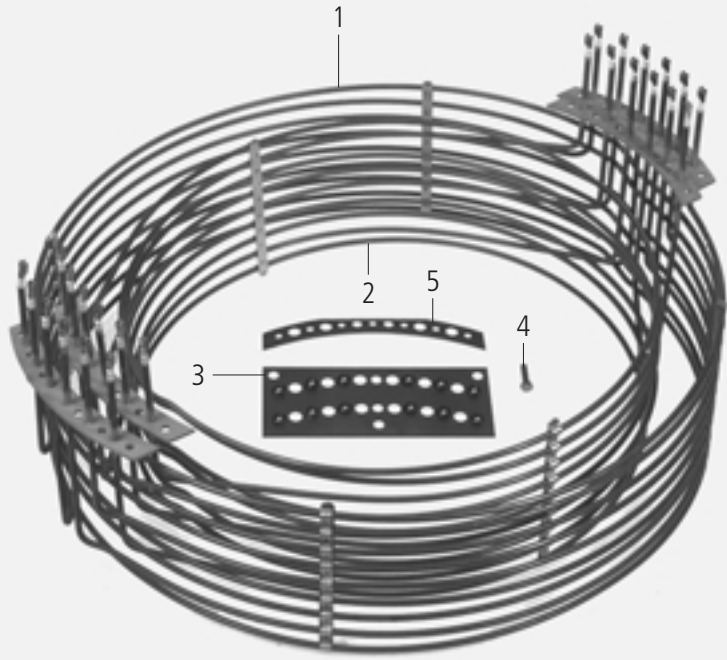
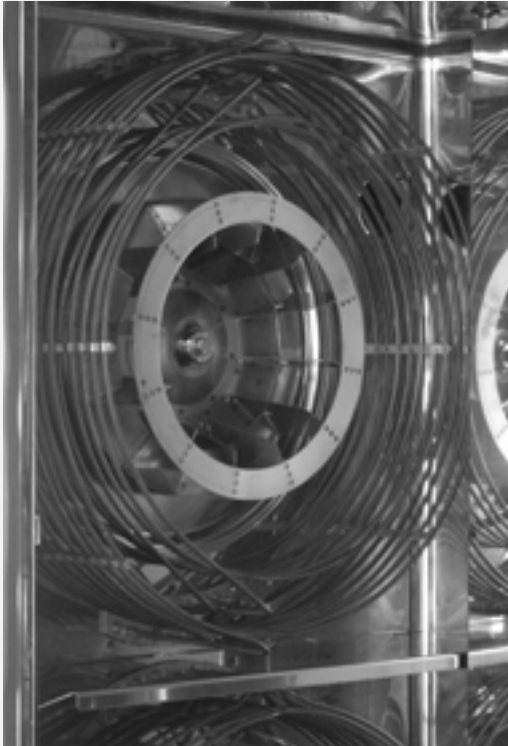

Pos.	St.	Ersatzteil Nr.	Bezeichnung	Description	Bez. Sign.
Pos.	Pcs.	Spare part no.			
1	2	3200.1003	Heizregister außen 230V	Outer heating assembly 230V	
2	2	3200.1002	Heizregister innen 230V	Inner heating assembly 230V	
3	4	2150.1252	Doppelflansch Aussenseite für Heizregister	External flange for hot air heater	
4	24	1006.0766	Sechskantschraube M 6x25, HL Register	Hexagonal screw M6x25, hot air heater	
-	24	1306.0222	Unterlegscheibe 6.4x15x1.5	Washer A6.4x15x1.5	
5	8	5110.1009	Dichtring f. Heizregister	Seal ring for heating assembly	







**Motor und Lüfterrad / Motor and fan wheel**

 Spannung / Voltage: **3 N AC 400V 50Hz**

 Baugruppe / Group: **6** Ausgabe / Edition: **6.1.2**

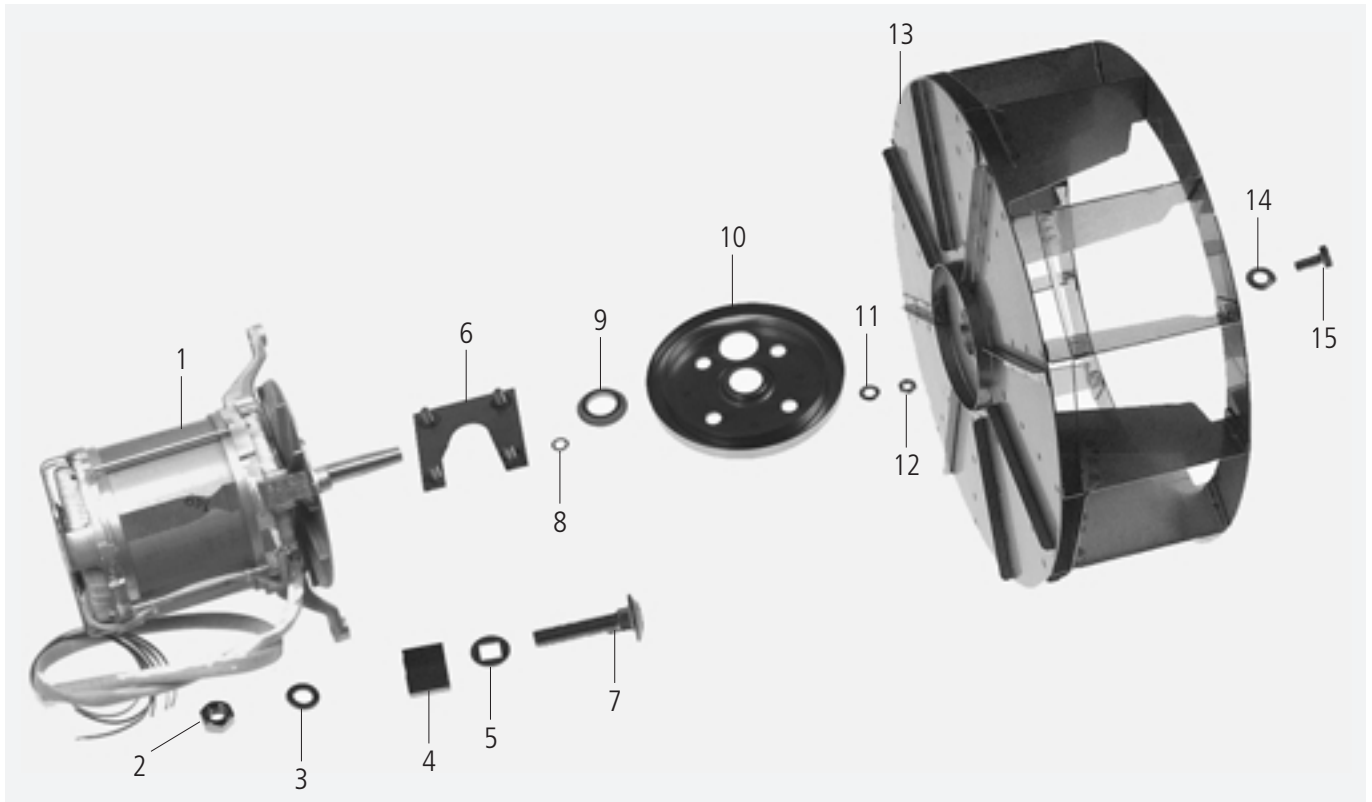
 Gültig ab Seriennummer / Applicable from serial. no.: **E22CB9902....**

Pos.	St.	Ersatzteil Nr.	Bezeichnung	Description	Bez. Sign.
Pos.	Pcs.	Spare part no.			
1	2	3100.1068	Lüftermotor 4/8pol 50Hz	Fan motor 4/4pol 50 Hz	M1
		3100.1066	Lüftermotor 4/8pol 60Hz	Fan motor 4/4pol 60 Hz	
2	2	1108.0260	Sechskantmutter M 8	Hexagonal nut M8	
3	2	1208.0260	Federring B8	Spring washer B8	
4	2	2120.1306	Distanzbuchse	Spacer bushing	
5	2	1315.0109	Dichtscheibe	Form copper gasket	
6	2	8514.1339	Halteplatte	Fixing plate	
7	8	1008.1005	Schloßschraube M8x40	Screw M8x40	
8	8	1315.0101	Kupferdichtung	Copper gasket	
9	2	5001.0207	Motorwellendichtung	Motor shaft gasket type	
10	2	8514.1343	Dichtungsflansch für Motorwelle	Gasket flange for engine shaft	
11	8	1306.0120	Unterlegscheibe A6,4	Washer A6.4	
12	8	1106.0220	Sechskantmutter M6 flach	Hexagonal nut M6 flat	
13	2	2012.0513	Lüfterrad 50Hz	Fan wheel 50Hz	
		2012.0514	Lüfterrad 60Hz	Fan wheel 60Hz	
14	2	1328.0102	Sperrkantscheibe A10,2	Safety washer A10,2	
15	2	1010.0762	Sechskantschraube M 10x20	Hexagonal screw M10x20	

**Moteur avec roue de ventilation / Motor con rueda de ventilación**

 Tension / Voltaje: **3 N AC 400V 50Hz**

 Unité d'assemblage / Unidad de ensamblado: **6** Edition / Edición: **6.1.2**

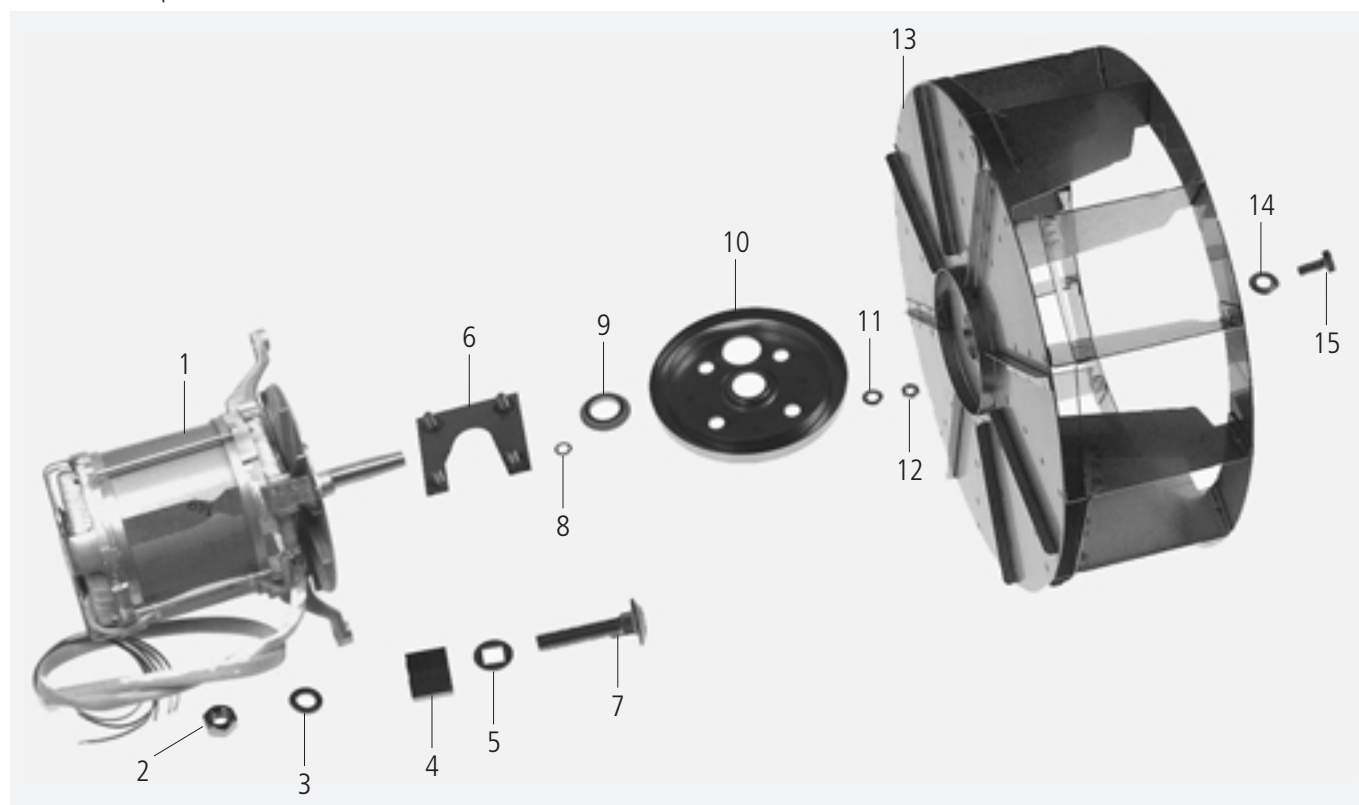
 Valable à compter numéro de série / Válido desde número de serie: **E22CB9902....**

**6**

Pos.	Pcs.	Nr. Pes. dét.	Dénomination	Fig.
Pos.	Pzs.	Ino. de. pza.	Descripción	Mar.
1	2	3100.1068	Moteur de ventilateur 50Hz	M1
		3100.1066	Moteur de ventilateur 60Hz	
2	2	1108.0260	Ecrou six pans M8	
3	2	1208.0260	Rondelle fendue B8	
4	2	2120.1306	Bague d'entretoise, fixation du moteur	
5	2	1315.0109	Rondelle d'étanchéité	
6	2	8514.1339	Plaquette de support pour bride de garniture	
7	8	1008.1005	Boulon brut à tête bombée et collet carré	
8	8	1315.0101	Rondelle cuivre 6x10 mm	
9	2	5001.0207	Joint d'étanchéité axe moteur	
10	2	8514.1343	Flasque d'étanchéité axe moteur	
11	8	1306.0120	Rondelle A6.4	
12	8	1106.0220	Ecrou à six pans M6	
13	2	2012.0513	Turbine 50Hz	
		2012.0514	Turbine 60Hz	
14	2	1328.0102	Rondelle a bord d'arrêt A 10,2	
15	2	1010.0762	Vis six pans M 10x20	



**Motor und Lüfterrad / Motor and fan wheel**

 Spannung / Voltage: **3 N AC 400/415V 50/60Hz**

 Baugruppe / Group: **6** Ausgabe / Edition: **6.1.3**

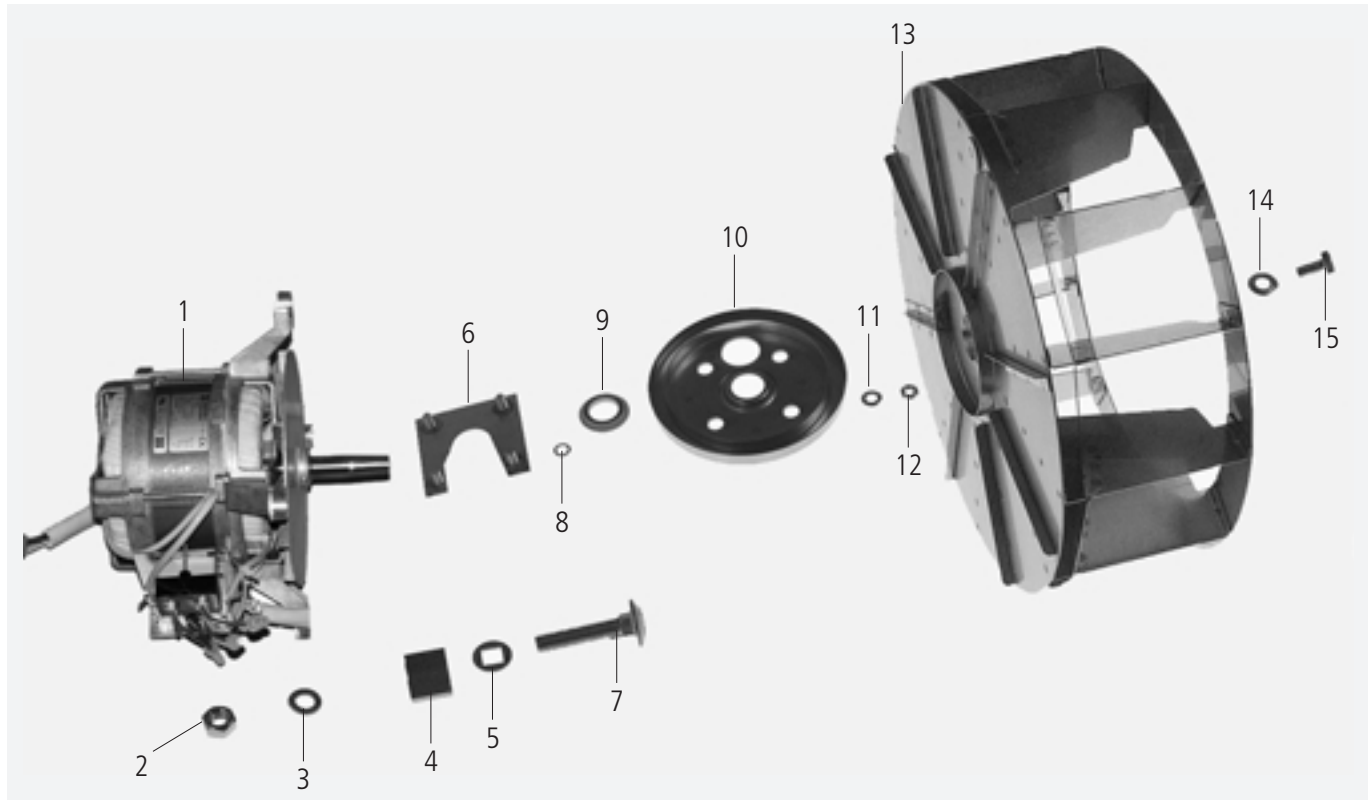
 Gültig ab Seriennummer / Applicable from serial. no.: **E22CD0103....**

Pos.	St.	Ersatzteil Nr.	Bezeichnung	Description	Bez. Sign.
Pos.	Pcs.	Spare part no.			
1	2	3100.1081	Lüftermotor 4/8pol 50/60Hz	Fan motor 4/4pol 50/60 Hz	M1
2	2	1108.0260	Sechskantmutter M 8	Hexagonal nut M8	
3	2	1208.0260	Federring B8	Spring washer B8	
4	2	2120.1306	Distanzbuchse	Spacer bushing	
5	2	1315.0109	Dichtscheibe	Form copper gasket	
6	2	8514.1339	Halteplatte	Fixing plate	
7	8	1008.1005	Schloßschraube M8x40	Screw M8x40	
8	8	1315.0101	Kupferdichtung	Copper gasket	
9	2	5001.0207	Motorwellendichtung	Motor shaft gasket type	
10	2	8514.1343	Dichtungsflansch für Motorwelle	Gasket flange for engine shaft	
11	8	1306.0120	Unterlegscheibe A6,4	Washer A6.4	
12	8	1106.0220	Sechskantmutter M6 flach	Hexagonal nut M6 flat	
13	2	2012.0514	Lüfterrad 50/60Hz	Fan wheel 50/60Hz	
14	2	1328.0102	Sperrkantscheibe A10,2	Safety washer A10,2	
15	2	1010.0762	Sechskantschraube M 10x20	Hexagonal screw M10x20	

**Moteur avec roue de ventilation / Motor con rueda de ventilación**

 Tension / Voltaje: **3 N AC 400/415V 50/60Hz**

 Unité d'assemblage / Unidad de ensamblado: **6** Edition / Edición: **6.1.3**

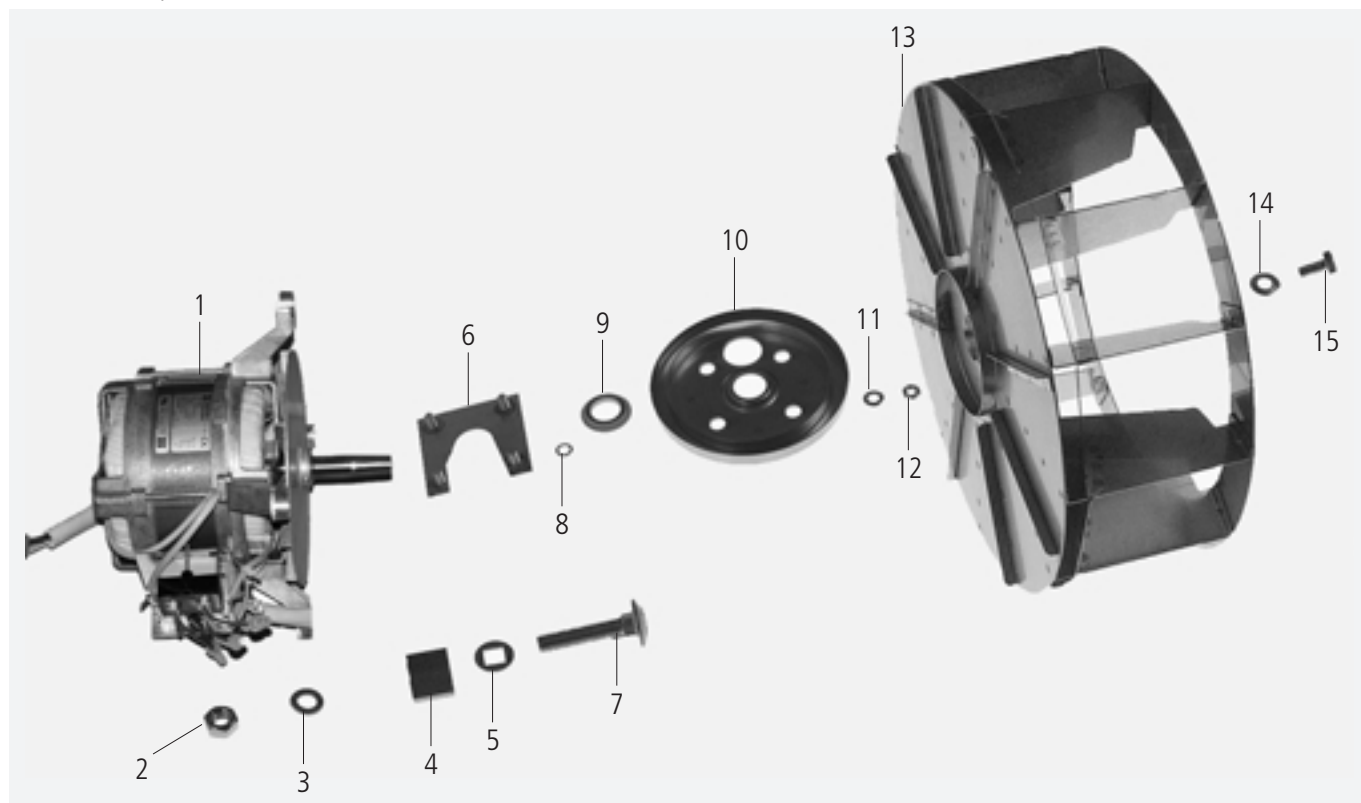
 Valable à compter numéro de série / Válido desde número de serie: **E22CD0103....**

**6**

Pos.	Pcs.	Nr. Pes. dét.	Dénomination	Fig.
Pos.	Pzs.	Ino. de. pza.	Descripción	Mar.
1	2	3100.1081	Moteur de ventilateur 50/60Hz	M1
2	2	1108.0260	Ecrou six pans M8	
3	2	1208.0260	Rondelle fendue B8	
4	2	2120.1306	Bague d'entretoise, fixation du moteur	
5	2	1315.0109	Rondelle d'étanchéité	
6	2	8514.1339	Plaque de support pour bride de garniture	
7	8	1008.1005	Boulon brut à tête bombée et collet carré	
8	8	1315.0101	Rondelle cuivre 6x10 mm	
9	2	5001.0207	Joint d'étanchéité axe moteur	
10	2	8514.1343	Flasque d'étanchéité axe moteur	
11	8	1306.0120	Rondelle A6.4	
12	8	1106.0220	Ecrou à six pans M6	
13	2	2012.0514	Turbine 50/60Hz	
14	2	1328.0102	Rondelle a bord d'arrêt A 10,2	
15	2	1010.0762	Vis six pans M 10x20	

**Garraum / Interior cabinet**

 Spannung / Voltage: **3 N AC 400V 50Hz**

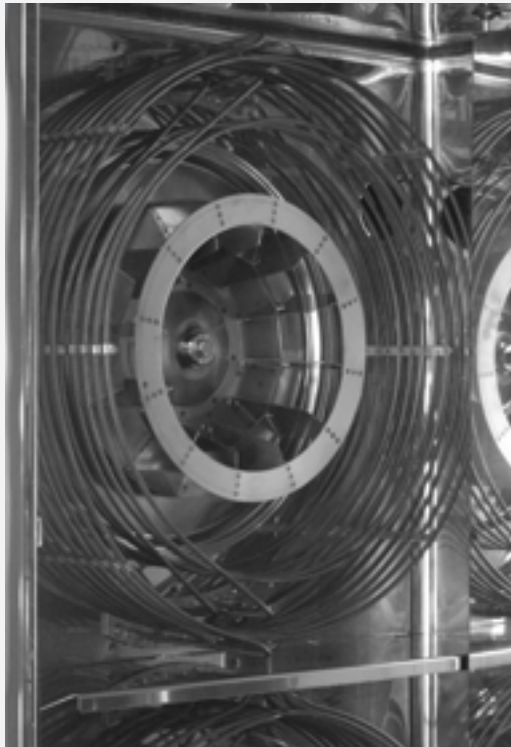
 Baugruppe / Group: **7** Ausgabe / Edition: **7.1.1**

 Gültig ab Seriennummer / Applicable from serial. no.: **E22CA97061001**

Pos.	St.	Ersatzteil Nr.	Bezeichnung	Description	Bez. Sign.
Pos.	Pcs.	Spare part no.			
-	1	8516.1314	Luftleitblech	Air baffle	
1	1	3014.0162	Dichtkegel für Thermoelement	Sealing cone for thermo element	
2	1	3014.0163	Stopfbuchsnippel für Thermoelement	Gasket sleeve with nipple	
3	1	3014.1000	Thermoelement - lang -	Thermocouple -long-	B1
4	1	3035.0713	Einstechfühler	Meat probe sensor	B3
5	1	1112.0110	Sechskantmutter M 10	Hexagonal nut M10	
6	1	1315.0105	Kupferdichtring für Einstechfühler	Copper washer for meat probe sensor	
7	1	3014.0326	Sicherheitstemperaturbegrenzer 360°C	Safety temperature limiter 360°C	F3
8	1	2005.0301	Ablaufsieb	Outlet sieve	
9	4	1008.0753	Sechskantschraube M 5x8	Hexagonal screw M5x8	
10	1	8514.1017	Andrückrahmen f. Garraumbeleuchtung	Press down frame for interior lighting	
11	1	5110.1022	Dichtungsrahmen außen	External gasket frame	
12	1	5201.1000	Glas f. Garraumbeleuchtung	Glass for interior lamp	
13	1	5110.1023	Dichtungsrahmen innen	Internal gasket frame	
14	1	3024.0201	Halogengarraumlampe 10 W/12V/300°	Halogen bulb 10 W/12V/300°	
15	1	8514.1018	Reflektor kpl. f. Garraumbeleuchtung	Reflector unit for interior lighting	

**Service cuisine / Departamento de cocina**

 Tension / Voltaje: **3 N AC 400V 50Hz**

 Unité d'assemblage / Unidad de ensamblado: **7** Edition / Edición: **7.1.1**

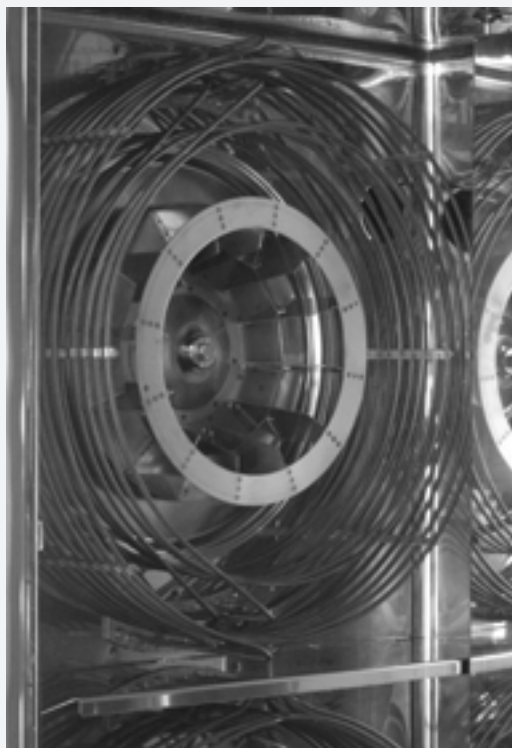
 Valable à compter numéro de série / Válido desde número de serie: **E22CA97061001**

Pos.	Pcs.	Nr. Pes. dét.	Dénomination	Fig.
Pos.	Pzs.	Ino. de. pza.	Descripción	Mar.
-	1	8516.1314	Déфлекteur de turbine	
1	1	3014.0162	Presse étoupe inox thermocouple	
2	1	3014.0163	Support de presse étoupe inox thermocouple	
3	1	3014.1000	Thermocouple, long	B1
4	1	3035.0713	Sonde à cœur	B3
5	1	1112.0110	Ecrou six pans M10	
6	1	1315.0105	Rondelle torrique cuivre l0x16xl.5	
7	1	3014.0326	Thermostat de sécurité 360°C	F3
8	1	2005.0301	Bonde d'évacuation cellule	
9	4	1008.0753	Vis six pans M 5x8	
10	1	8514.1017	Cadre inox de hublot d'éclairage	
11	1	5110.1022	Joint fibre avant de hublot d'éclairage	
12	1	5201.1000	Verre de hublot d'éclairage .	
13	1	5110.1023	Joint fibre arrière de hublot d'éclairage	
14	1	3024.0201	Lampe,halogène l0W/12V/300°	
15	1	8514.1018	Réflexeur complet pour éclairage espace de cuisson	

**Garraum / Interior cabinet**

 Spannung / Voltage: **3 N AC 400V 50Hz**

 Baugruppe / Group: **7** Ausgabe / Edition: **7.1.2**

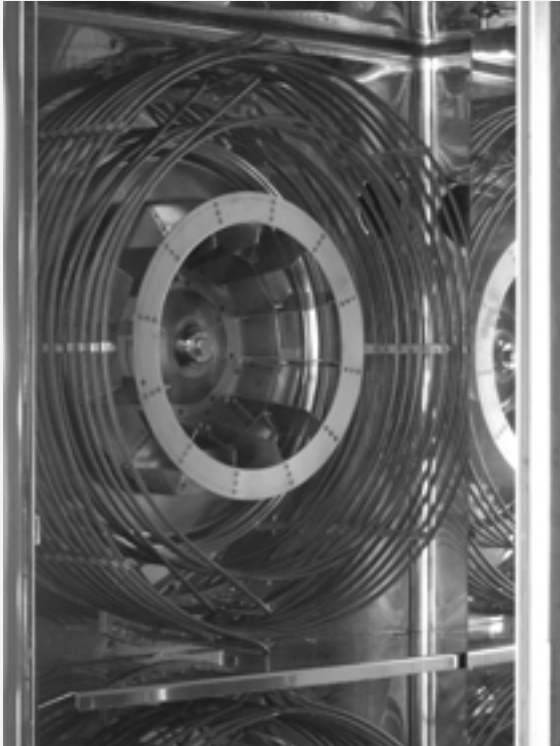
 Gültig ab Seriennummer / Applicable from serial. no.: **E22CB9902....**

Pos.	St.	Ersatzteil Nr.	Bezeichnung	Description	Bez. Sign.
Pos.	Pcs.	Spare part no.			
-	1	8516.1345	Luftleitblech 50Hz	Air baffle 50Hz	
		8516.1346	Luftleitblech 60Hz	Air baffle 60Hz	
1	1	3014.0162	Dichtkegel für Thermoelement	Sealing cone for thermo element	
2	1	3014.0163	Stopfbuchsnippel für Thermoelement	Gasket sleeve with nipple	
3	1	3014.1000	Thermoelement - lang -	Thermocouple -long-	B1
4	1	3035.0713	Einstechfühler	Meat probe sensor	B3
5	1	1112.0110	Sechskantmutter M 10	Hexagonal nut M10	
6	1	1315.0105	Kupferdichtring für Einstechfühler	Copper washer for meat probe sensor	
7	1	3014.0326	Sicherheitstemperaturbegrenzer 360°C	Safety temperature limiter 360°C	F3
8	1	2005.0301	Ablaufsieb	Outlet sieve	
9	8	1008.0753	Sechskantschraube M 5x8	Hexagonal screw M5x8	
10	2	8514.1017	Andrückrahmen f. Garraumbeleuchtung	Press down frame for interior lighting	
11	2	5110.1022	Dichtungsrahmen außen	External gasket frame	
12	2	5201.1000	Glas f. Garraumbeleuchtung	Glass for interior lamp	
13	2	5110.1023	Dichtungsrahmen innen	Internal gasket frame	
14	2	3024.0201	Halogengarraumlampe 10 W/12V/300°	Halogen bulb 10 W/12V/300°	
15	2	8514.1018	Reflektor kpl. f. Garraumbeleuchtung	Reflector unit for interior lighting	

**Service cuisine / Departamento de cocina**

 Tension / Voltaje: **3 N AC 400V 50Hz**

 Unité d'assemblage / Unidad de ensamblado: **7** Edition / Edición: **7.1.2**

 Valable à compter numéro de série / Válido desde número de serie: **E22CB9902....**



Pos.	Pcs.	Nr. Pes. dét.	Dénomination	Fig.
Pos.	Pzs.	Ino. de. pza.	Descripción	Mar.
-	1	8516.1345	Déflecteur de turbine 50Hz	
		8516.1346	Déflecteur de turbine 60Hz	
1	1	3014.0162	Presse étoupe inox thermocouple	
2	1	3014.0163	Support de presse étoupe inox thermocouple	
3	1	3014.1000	Thermocouple, long	B1
4	1	3035.0713	Sonde à cœur	B3
5	1	1112.0110	Ecrou six pans M10	
6	1	1315.0105	Rondelle torrique cuivre 10x16x1.5	
7	1	3014.0326	Thermostat de sécurité 360°C	F3
8	1	2005.0301	Bonde d'évacuation cellule	
9	8	1008.0753	Vis six pans M 5x8	
10	2	8514.1017	Cadre inox de hublot d'éclairage	
11	2	5110.1022	Joint fibre avant de hublot d'éclairage	
12	2	5201.1000	Verre de hublot d'éclairage .	
13	2	5110.1023	Joint fibre arrière de hublot d'éclairage	
14	2	3024.0201	Lampe,halogène 10W/12V/300°	
15	2	8514.1018	Réflecteur complet pour éclairage espace de cuisson	



**Garraum / Interior cabinet**

 Spannung / Voltage: **3 N AC 400V 50/60Hz**

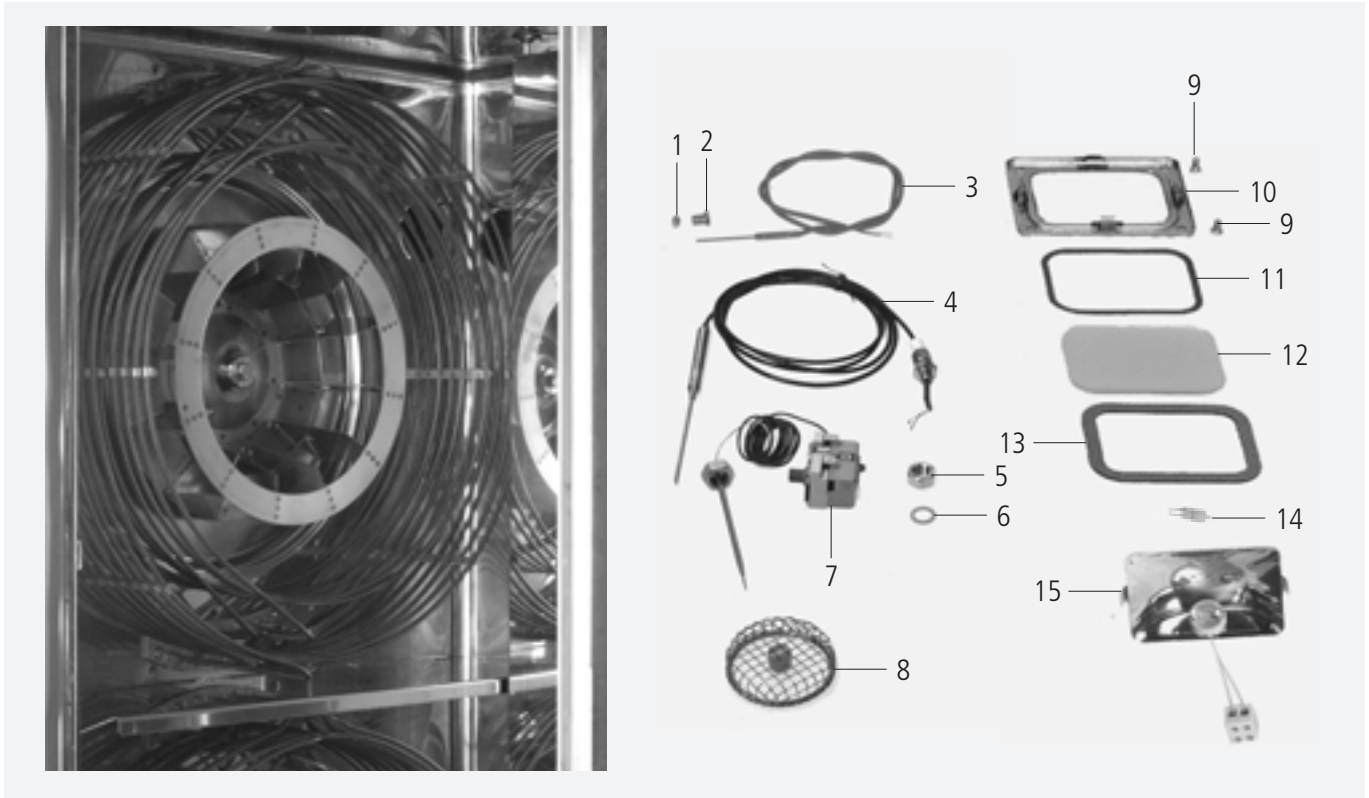
 Baugruppe / Group: **7** Ausgabe / Edition: **7.1.3**

 Gültig ab Seriennummer / Applicable from serial. no.: **E22CB9902101015001**

Pos.	St.	Ersatzteil Nr.	Bezeichnung	Description	Bez. Sign.
Pos.	Pcs.	Spare part no.			
-	1	8516.1345	Luftleitblech 50Hz	Air baffle 50Hz	
		8516.1346	Luftleitblech 60Hz	Air baffle 60Hz	
1	1	3014.0162	Dichtkegel für Thermoelement	Sealing cone for thermo element	
2	1	3014.0163	Stopfbuchsnippel für Thermoelement	Gasket sleeve with nipple	
3	1	3014.1000	Thermoelement - lang -	Thermocouple -long-	B1
4	1	3035.0717ET	IQT®-Sensor	IQT®-Sensor	B3
5	1	1112.0110	Sechskantmutter M 10	Hexagonal nut M10	
6	1	1315.0105	Kupferdichtring für Einstechfühler	Copper washer for meat probe sensor	
7	1	3014.0326	Sicherheitstemperaturbegrenzer 360°C	Safety temperature limiter 360°C	F3
8	1	2005.0301	Ablaufsieb	Outlet sieve	
9	8	1008.0753	Sechskantschraube M 5x8	Hexagonal screw M5x8	
10	2	8514.1017	Andrückrahmen f. Garraumbeleuchtung	Press down frame for interior lighting	
11	2	5110.1022	Dichtungsrahmen außen	External gasket frame	
12	2	5201.1000	Glas f. Garraumbeleuchtung	Glass for interior lamp	
13	2	5110.1023	Dichtungsrahmen innen	Internal gasket frame	
14	2	3024.0201	Halogengarraumlampe 10 W/12V/300°	Halogen bulb 10 W/12V/300°	H1
15	2	8514.1018	Reflektor kpl. f. Garraumbeleuchtung	Reflector unit for interior lighting	

**Service cuisine / Departamento de cocina**

 Tension / Voltaje: **3 N AC 400V 50/60Hz**

 Unité d'assemblage / Unidad de ensamblado: **7** Edition / Edición: **7.1.3**

 Valable à compter numéro de série / Válido desde número de serie: **E22CB99101015001**

Pos.	Pcs.	Nr. Pes. dét.	Dénomination	Fig.
Pos.	Pzs.	Ino. de. pza.	Descripción	Mar.
-	1	8516.1345	Déflecteur de turbine 50Hz	
		8516.1346	Déflecteur de turbine 60Hz	
1	1	3014.0162	Presse étoupe inox thermocouple	
2	1	3014.0163	Support de presse étoupe inox thermocouple	
3	1	3014.1000	Thermocouple, long	B1
4	1	3035.0717ET	Capteur IQT®	B3
5	1	1112.0110	Ecrou six pans M10	
6	1	1315.0105	Rondelle torrique cuivre 10x16x1.5	
7	1	3014.0326	Thermostat de sécurité 360°C	F3
8	1	2005.0301	Bonde d'évacuation cellule	
9	8	1008.0753	Vis six pans M 5x8	
10	2	8514.1017	Cadre inox de hublot d'éclairage	
11	2	5110.1022	Joint fibre avant de hublot d'éclairage	
12	2	5201.1000	Verre de hublot d'éclairage .	
13	2	5110.1023	Joint fibre arrière de hublot d'éclairage	
14	2	3024.0201	Lampe,halogène 10W/12V/300°	H1
15	2	8514.1018	Réflecteur complet pour éclairage espace de cuisson	

**Garraum / Interior cabinet**

 Spannung / Voltage: **3 N AC 400V 50/60Hz**

 Baugruppe / Group: **7** Ausgabe / Edition: **7.1.4**

 Gültig ab Seriennummer / Applicable from serial. no.: **E22CC0003....**

Pos.	St.	Ersatzteil Nr.	Bezeichnung	Description	Bez.
Pos.	Pcs.	Spare part no.			Sign.
-	1	8516.1345	Luftleitblech 50Hz	Air baffle 50Hz	
		8516.1346	Luftleitblech 60Hz	Air baffle 60Hz	
1	1	3014.0162	Dichtkegel für Thermoelement	Sealing cone for thermo element	
2	1	3014.0163	Stopfbuchsnippel für Thermoelement	Gasket sleeve with nipple	
3	1	3014.1000	Thermoelement - lang -	Thermocouple -long-	B1
4	1	3035.0717ET	IQT®-Sensor	IQT®-Sensor	B3
5	1	1112.0110	Sechskantmutter M 10	Hexagonal nut M10	
6	1	1315.0105	Kupferdichtring für Einstechfühler	Copper washer for meat probe sensor	
7	1	3014.0326	Sicherheitstemperaturbegrenzer 360°C	Safety temperature limiter 360°C	F3
8	1	2005.0308	Ablaufsieb	Outlet sieve	
9	8	1008.0753	Sechskantschraube M 5x8	Hexagonal screw M5x8	
10	2	8514.1017	Andrückrahmen f. Garraumbeleuchtung	Press down frame for interior lighting	
11	2	5110.1022	Dichtungsrahmen außen	External gasket frame	
12	2	5201.1000	Glas f. Garraumbeleuchtung	Glass for interior lamp	
13	2	5110.1023	Dichtungsrahmen innen	Internal gasket frame	
14	2	3024.0201	Halogengarraumlampe 10 W/12V/300°	Halogen bulb 10 W/12V/300°	H1
15	2	8514.1018	Reflektor kpl. f. Garraumbeleuchtung	Reflector unit for interior lighting	
16	1	8514.1333	Abdeckung Dampfstutzen	Cover for steam pipe	
17	1	8514.1346	Rotordüse komplett	Rotor nozzle compl	

**Service cuisine / Departamento de cocina**

 Tension / Voltaje: **3 N AC 400V 50/60Hz**

 Unité d'assemblage / Unidad de ensamblado: **7** Edition / Edición: **7.1.4**

 Valable à compter numéro de série / Válido desde número de serie: **E22CC0003....**

Pos.	Pcs.	Nr. Pes. dét.	Dénomination	Fig.
Pos.	Pzs.	Ino. de. pza.	Descripción	Mar.
-	1	8516.1345	Défecteur de turbine 50Hz	
		8516.1346	Défecteur de turbine 60Hz	
1	1	3014.0162	Presse étoupe inox thermocouple	
2	1	3014.0163	Support de presse étoupe inox thermocouple	
3	1	3014.1000	Thermocouple, long	B1
4	1	3035.0717ET	Capteur IQT®	B3
5	1	1112.0110	Ecrou six pans M10	
6	1	1315.0105	Rondelle torrique cuivre 10x16x1.5	
7	1	3014.0326	Thermostat de sécurité 360°C	F3
8	1	2005.0308	Bonde d'évacuation cellule	
9	8	1008.0753	Vis six pans M 5x8	
10	2	8514.1017	Cadre inox de hublot d'éclairage	
11	2	5110.1022	Joint fibre avant de hublot d'éclairage	
12	2	5201.1000	Verre de hublot d'éclairage .	
13	2	5110.1023	Joint fibre arrière de hublot d'éclairage	
14	2	3024.0201	Lampe,halogène 10W/12V/300°	H1
15	2	8514.1018	Réflecteur complet pour éclairage espace de cuisson	
16	1	8514.1333	Revêtement du manchon à vapeur	
17	1	8514.1346	Buse du rotor complète	

**Gerätetür / Door**

 Spannung / Voltage: **3 N AC 400V 50Hz**

 Baugruppe / Group: **8** Ausgabe / Edition: **8.1.1**

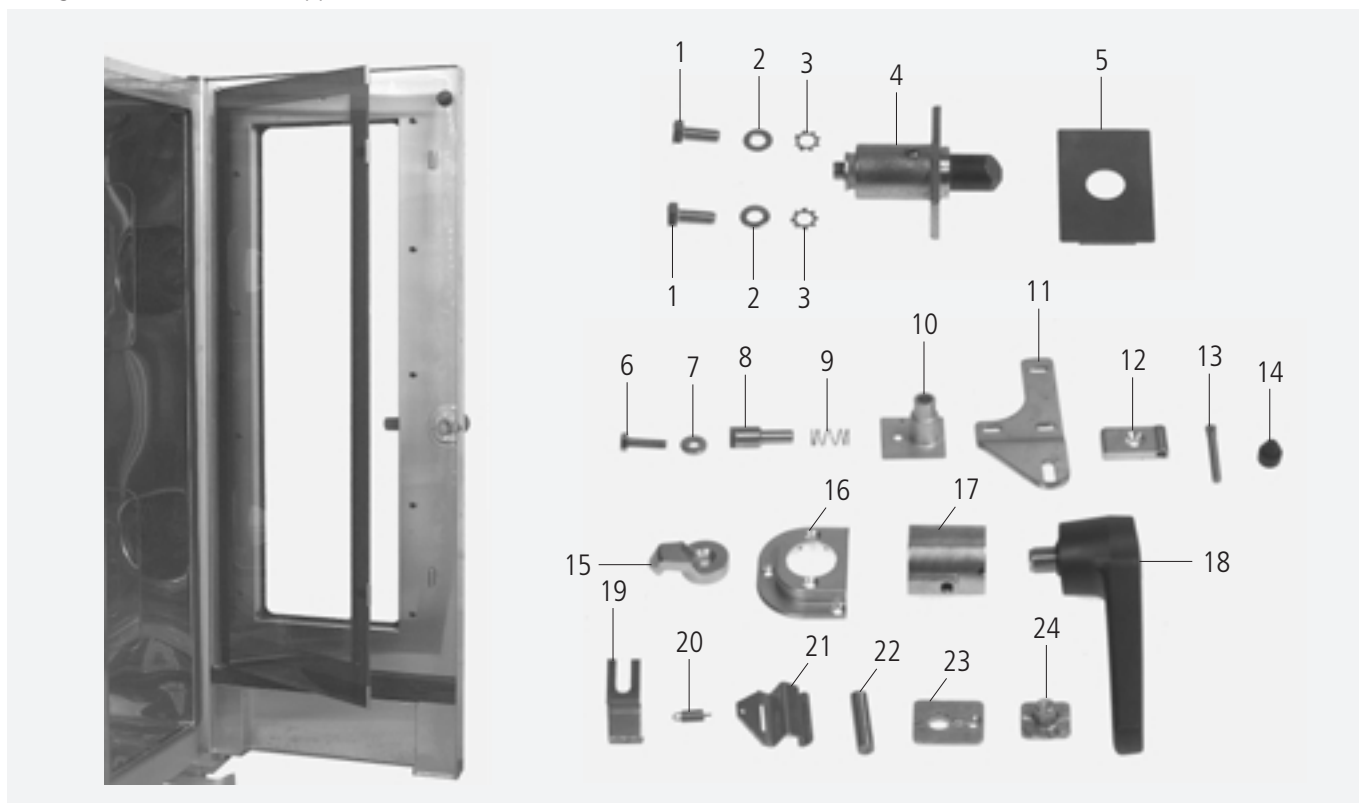
 Gültig ab Seriennummer / Applicable from serial. no.: **E22CA97061001**

Pos.	St.	Ersatzteil Nr.	Bezeichnung	Bez.	
Pos.	Pcs.	Spare part no.	Description	Sign.	
-	1	8470.5101	Türe kpl.		
-	1	8474.1319	Innenglasscheibe kpl.		
-	1	5105.1024	Garraumdichtung		
-	1	5105.1026	HGW-Dichtung		
1	2	1008.0760	Sechskantschraube M8x16		
2	2	1308.0160	Unterlegscheibe A8,4		
3	2	1206.0120	Zahnscheibe d 6,4mm		
4	1	8514.1307	Fangkloben		
5	1	8455.1300	Schließklobenabdeckung		
6	1	1006.0761	Sechskantschraube M 6x12		
7	1	1306.0120	Unterlegscheibe A6,4		
8	1	2120.1254	Achszapfen Tür oben		
9	1	2001.0109	Druckfeder oberer Türhaltebolzen		
10	1	2940.1300	Achshülse Tür oben		
11	1	2930.1307	Türhalteplatte oben		
12	2	2940.1309	Scharnier für Innenseibe		
-	2	1005.1960	Senkschraube mit Innensechskant M5x16		
13	3	2120.1258	Rändelbolzen für Türhaltescharnier		
14	2	2039.0402	Puffer für Türe		
15	1	2940.1305	Türriegel		
-	-	1	1008.1960	Senkschraube m. Innensechskant M 8x30	
16	1	2940.1306	Abdeckung Türverschuß		
17	1	8474.1305	Verschuß Tür		
18	1	2016.1507	Türgriff		
19	1	2760.1396	Federhalter für Arretierung Innenglasscheibe		
20	1	2002.0106	Zugfeder für Arretierung Innenglasscheibe		
21	1	2760.1395	Arretierung Innenglasscheibe		
22	1	3016.1409	Magnet rund		
23	1	2940.1302	Rasthülse		
-	1	1008.0766	Sechskantschraube M8x30		
24	1	2940.1303	Rastzapfen 110°		
-	1	1005.1960	Senkschraube mit Innensechskant M5x16		

**Porte / Puerta**

 Tension / Voltaje: **3 N AC 400V 50Hz**

 Unité d'assemblage / Unidad de ensamblado: **8** Edition / Edición: **8.1.1**

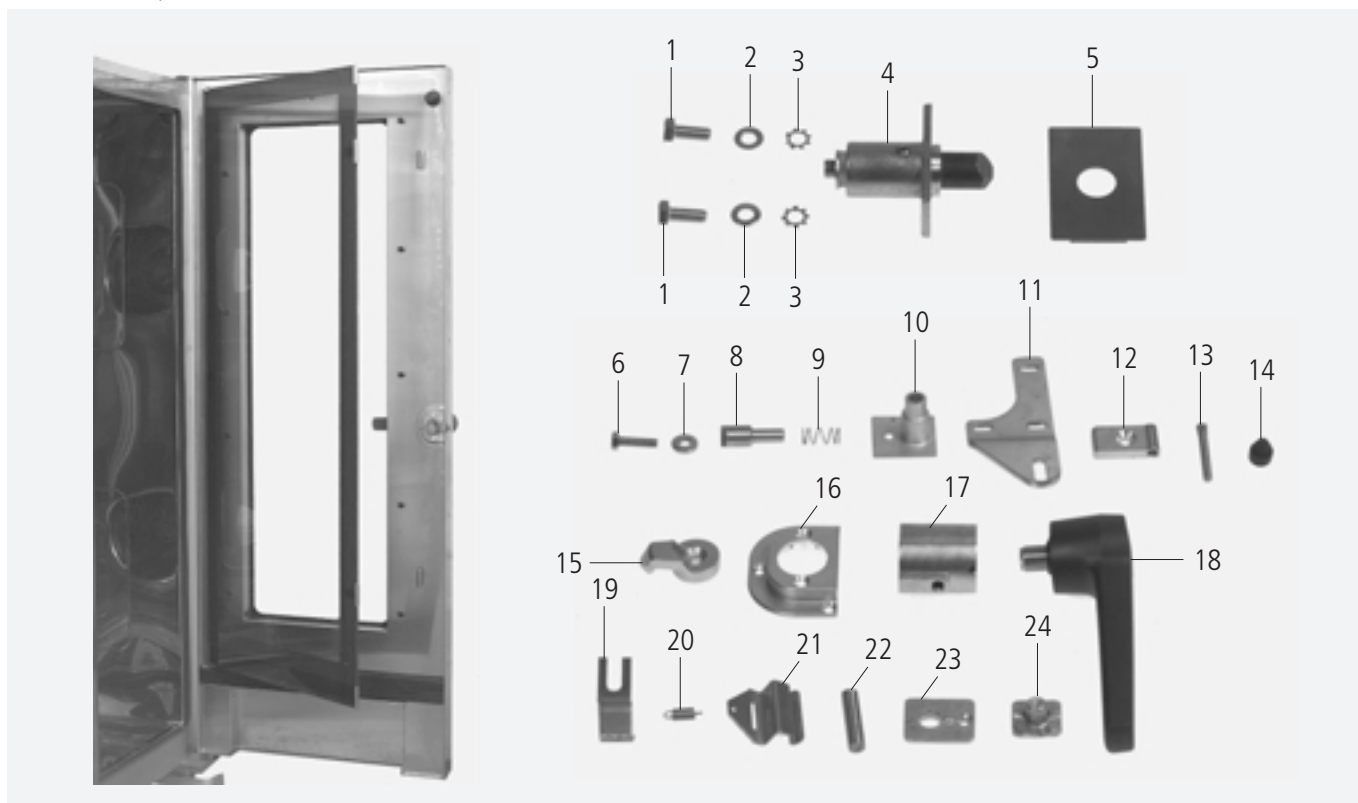
 Valable à compter numéro de série / Válido desde número de serie: **E22CA97061001**

Pos.	Pcs.	Nr. Pes. dét.	Dénomination	Fig.	
Pos.	Pzs.	Ino. de. pza.	Descripción	Mar.	
-	1	8470.5101	Porte complète		
-	1	8474.1319	Vitre intérieure complète		
-	1	5105.1024	Joint enceinte de cuisson		
-	1	5105.1026	Joint charriot		
1	2	1008.0760	Vis six pans M 8x16		
2	2	1308.0160	Rondelle A8,4		
3	2	1206.0120	Rondelle crower 6.4mm		
4	1	8514.1307	Gond		
5	1	8455.1300	Couverture de gond		
6	1	1006.0761	Vis six pans M 6x12		
7	1	1306.0120	Rondelle A6.4		
8	1	2120.1254	Tourillon porte		
9	1	2001.0109	Ressort de l'axe supérieur de la porte		
10	1	2940.1300	Manchon axe porte		
11	1	2930.1307	Support de montage de la porte, haut		
12	2	2940.1309	Charnière de la vitre intérieure		
-	2	1005.1960	Vis à tête fraisée, à six pans creux M5x16		
13	3	2120.1258	Ecrou moleté pour charnière de porte		
14	2	2039.0402	Butée de porte		
15	1	2940.1305	Verrou porte		
-	-	1	1008.1960	Vis à tête fraisée, à six pans creux M8x30	
16	1	2940.1306	Couverte fermeture porte		
17	1	8474.1305	Verrouillage de porte		
18	1	2016.1507	Loqueteau de porte		
19	1	2760.1396	Support de ressort		
20	1	2002.0106	Ressort de traction		
21	1	2760.1395	Blocage pour vitre intérieure		
22	1	3016.1409	Aimant round		
23	1	2940.1302	Manchon support		
-	1	1008.0766	Vis six pans M 8x30		
24	1	2940.1303	Tourillon 110°		
-	1	1005.1960	Vis à tête fraisée, à six pans creux M5x16		



**Wasseranschluß / Water supply**

 Spannung / Voltage: **3 N AC 400V 50Hz**

 Baugruppe / Group: **9** Ausgabe / Edition: **9.1.1**

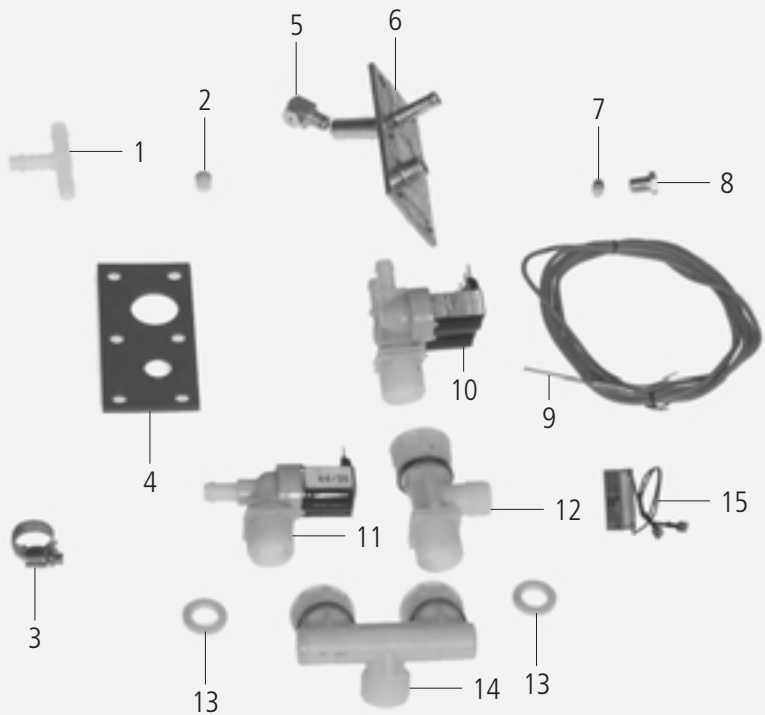
 Gültig ab Seriennummer / Applicable from serial. no.: **E22CA97061001**

Pos.	St.	Ersatzteil Nr.	Bezeichnung	Description	Bez. Sign.
Pos.	Pcs.	Spare part no.			
-	-	2067.0050	Silikonschlauch 1m	Silicone hose 1m	
-	1	8666.1316	Flansch Ablöschkasten	Flange quenching chamber	
-	1	5110.1303	Dichtung Deckel Ablöschkasten	Gasket cover quenching box	
1	1	2062.0302	T-Stück TS10	T-piece TS 10	
2	1	2069.0107	Rückschlagventil DN6 Belüftung DG	Non return valve DN6 steam generator	
3	3	2066.0205	Schlauchschnelle 12-18mm	Hose clamp 12-18mm	
4	1	5110.1302	Dichtung Flansch Ablöschdüse	Gasket flange quenching nozzle	
5	1	2016.0943	Ablöschdüse	Quenching nozzle	
6	1	8666.1201	Flansch Ablöschdüse	Flange quenching nozzle	
7	1	3014.0162	Dichtkegel für Thermoelement	Sealing cone for thermo element	
8	1	3014.0163	Stopfbuchsnippel für Thermoelement	Gasket sleeve with nipple	
9	1	3014.1005	Thermoelement kurz	Thermocouple short	B2
10	1	3002.0330	Doppelmagnetventil kpl. 220-240V 50Hz	Double solenoid valve unit 220-240V 50Hz	Y1,Y3
11	1	3002.0331	Einfachmagnetventil kpl. 220-240V 50Hz	Single solenoid valve unit 220-240V 50Hz	Y2
12	1	8664.1300	T-Stück Wasseranschluss Handbrause	T-water connection handshower	
13	2	5110.1024	Dichtung für Verschraubung G 3/4"	Gasket for G3/4" threaded joint	
14	1	8664.1301	Brückenfitting 3/4" Wasseranschluss	Water connection fitting 3/4"	
15	3	3035.0508	RC-Glied	RC-link	C6-C8

**Raccordement à l'eau, boîte d'extincteur / Abastecimiento de agua, unidad inyección**

 Tension / Voltaje: **3 N AC 400V 50Hz**

 Unité d'assemblage / Unidad de ensamblado: **9** Edition / Edición: **9.1.1**

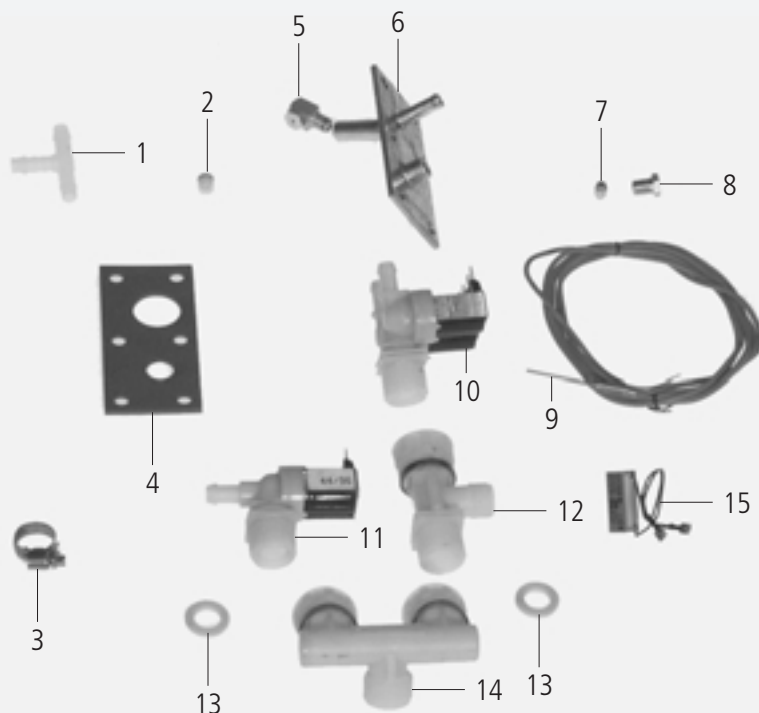
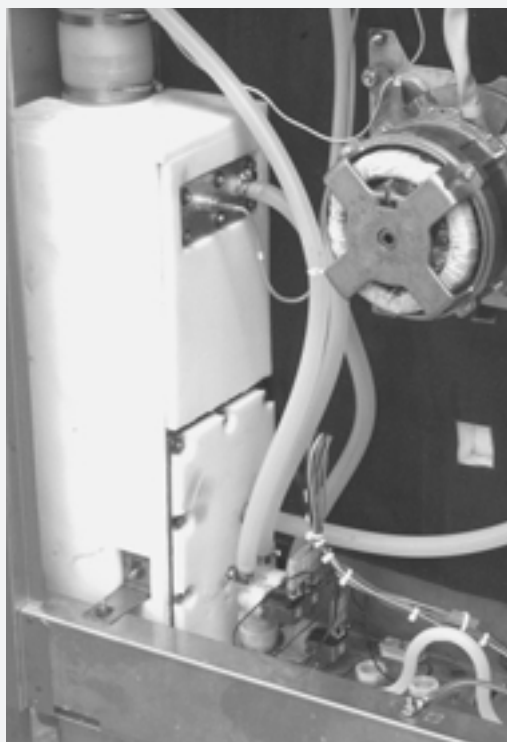
 Valable à compter numéro de série / Válido desde número de serie: **E22CA97061001**

Pos.	Pcs.	Nr. Pes. dét.	Dénomination	Fig.
Pos.	Pzs.	Ino. de. pza.	Descripción	Mar.
-	-	2067.0050	Tuyau silicone 1M	
-	1	8666.1316	Bride, chambre d'extinction	
-	1	5110.1303	Junta tapa caja de extinción	
1	1	2062.0302	Pièce en T TS 10	
2	1	2069.0107	Vanne antiretour DN6, ventilation DG	
3	3	2066.0205	Collier serflex 12-18mm	
4	1	5110.1302	Junta brida tobera de extinción	
5	1	2016.0943	Buse d'extinction	
6	1	8666.1201	Brida tobera de extinción	
7	1	3014.0162	Presse étoupe inox thermocouple	
8	1	3014.0163	Support de presse étoupe inox thermocouple	
9	1	3014.1005	Thermocouple 2150mm long	B2
10	1	3002.0330	Electrovanne double 220-240V 50Hz	Y1,Y3
11	1	3002.0331	Electrovanne simple 220-240V 50Hz	Y2
12	1	8664.1300	Raccord en T pour le montage de la douchette	
13	2	5110.1024	Joint pour raccord 3/4"	
14	1	8664.1301	Raccord T, alimentation en eau	
15	3	3035.0508	Membre RG	C6-C8

## Wasseranschluß / Water supply

Spannung / Voltage: **3 N AC 400V 50Hz**

Baugruppe / Group: **9** Ausgabe / Edition: **9.1.2**

Gültig ab Seriennummer / Applicable from serial. no.: **E22CC0003....**

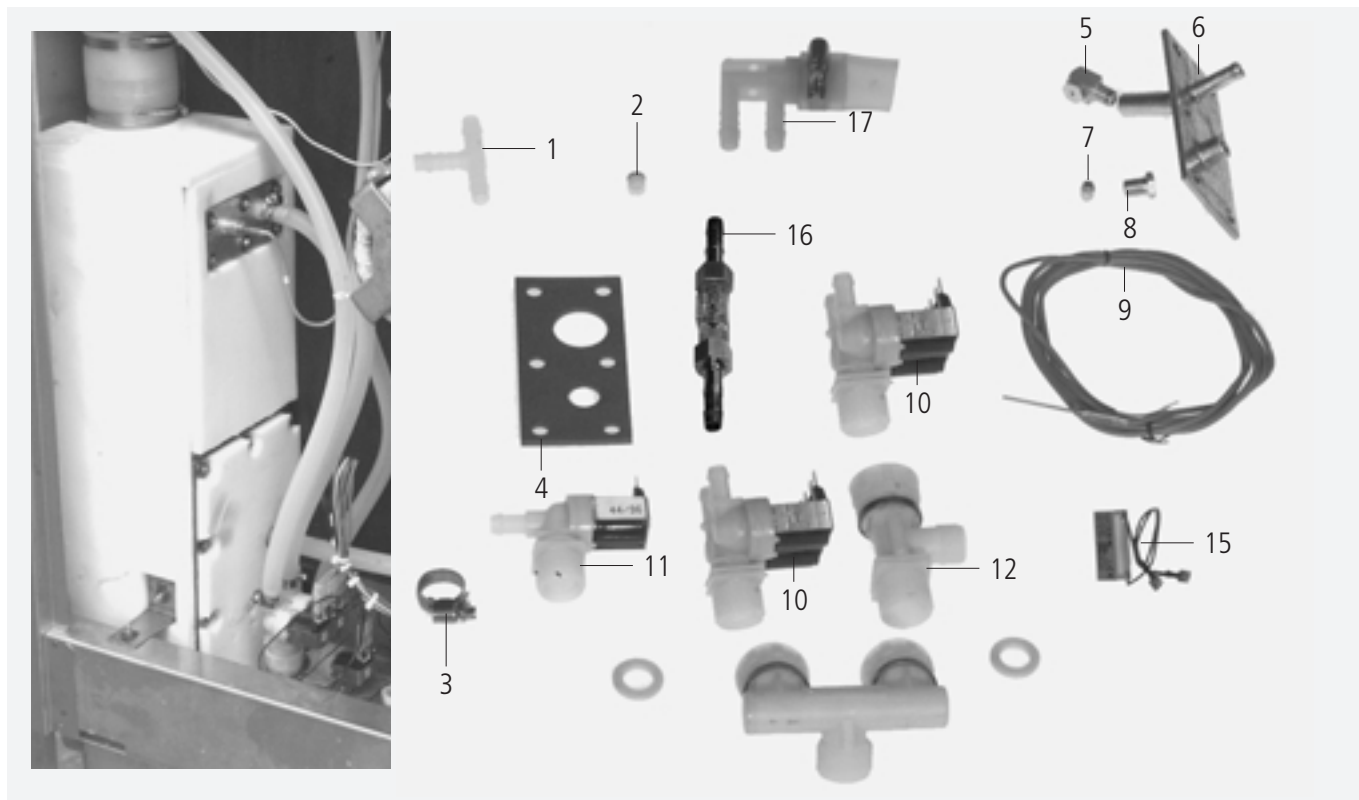

Pos.	St.	Ersatzteil Nr.	Bezeichnung	Bez.
Pos.	Pcs.	Spare part no.	Description	Sign.
-	-	2067.0050	Silikonschlauch 1m	
-	1	8666.1316	Flansch Ablöschkasten	
-	1	5110.1303	Dichtung Deckel Ablöschkasten	
-	1	8664.1385	Wasserverteiler kompl.	
1	1	2062.0302	T-Stück TS10	
2	1	2069.0107	Rückschlagventil DN6 Belüftung DG	
3	3	2066.0205	Schlauchschnelle 12-18mm	
4	1	5110.1302	Dichtung Flansch Ablöschdüse	
5	1	2016.0943	Ablöschdüse	
6	1	8666.1201	Flansch Ablöschdüse	
7	1	3014.0162	Dichtkegel für Thermoelement	
8	1	3014.0163	Stopfbuchsnippel für Thermoelement	
9	1	3014.1005	Thermoelement 2150mm lang	B2
10	2	3002.0330	Doppelmagnetventil kpl. 220-240V 50Hz	Y1,3,4,5
11	1	3002.0331	Einfachmagnetventil kpl. 220-240V 50Hz	Y2
12	1	8664.1300	T-Stück Wasseranschluss Handbrause	
13	2	5110.1024	Dichtung für Verschraubung G 3/4"	
14	1	8664.1301	Brückenfitting 3/4" Wasseranschluss	
15	4	3035.0508	RC-Glied	C5-C9
16	1	3017.1050	Durchflusssensor	S7
17	1	2062.0332	Aufnahme Belüftungsventil Dampfgenerator	

## Raccordement à l'eau, boîte d'extincteur / Abastecimiento de agua, unidad inyección

Tension / Voltaje: **3 N AC 400V 50Hz**

Unité d'assemblage / Unidad de ensamblado: **9** Edition / Edición: **9.1.2**

Valable à compter numéro de série / Válido desde número de serie: **E22CC0003....**

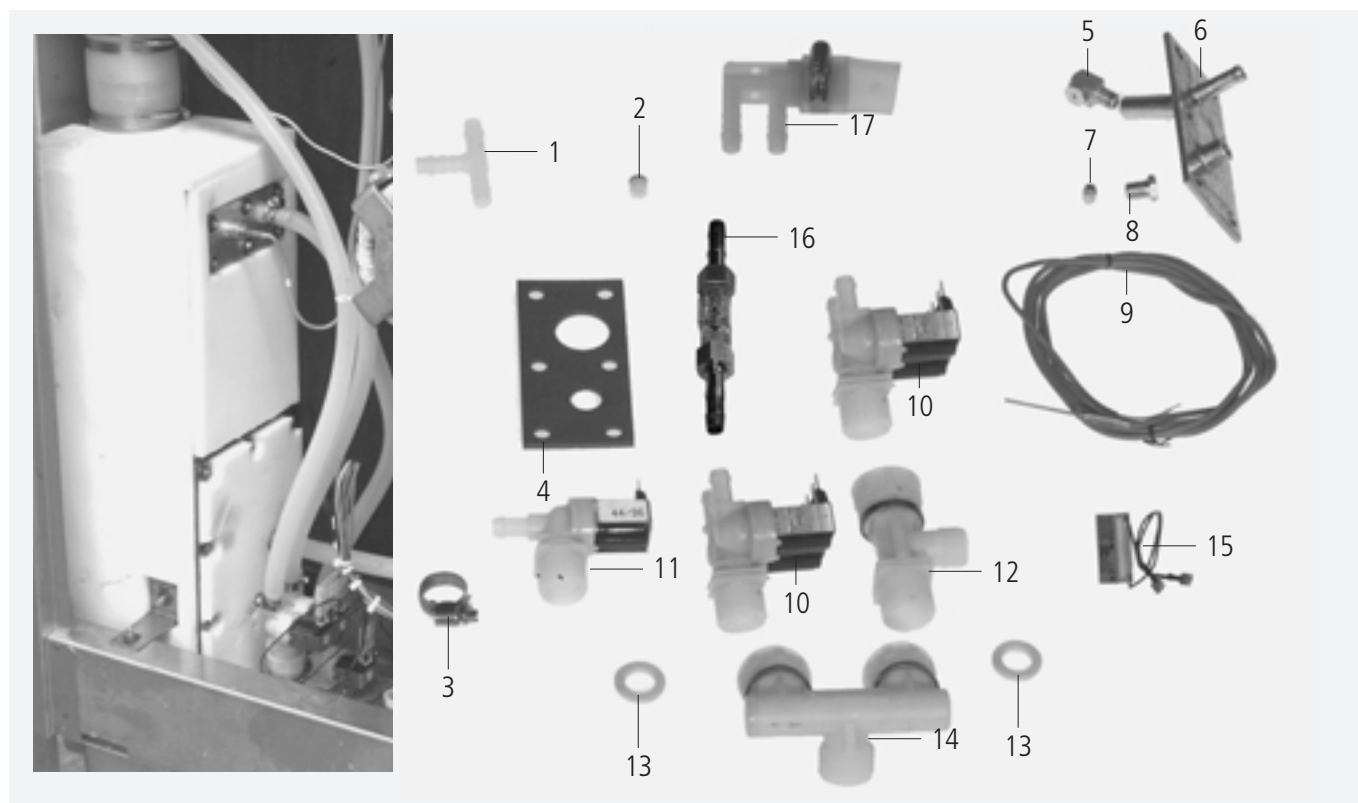

Pos.	Pcs.	Nr. Pes. dét.	Dénomination	Description	Fig. Mar.
Pos.	Pzs.	Ino. de. pza.			
-	-	2067.0050	Tuyau silicone 1M	Manguera de silicona 1m	
-	1	8666.1316	Bride, chambre d'extinction	Brida caja de apagado	
-	1	5110.1303	Junta tapa caja de extinction	Joint couvercle caisse de trempé	
-	1	8664.1385	Tubulure de distribution compl.	Tubuladura de distribución compl.	
1	1	2062.0302	Pièce en T TS 10	Pieza-T TS 10	
2	1	2069.0107	Vanne antiretour DN6, ventilation DG	Válvula de retención DN6, ventilación DG	
3	3	2066.0205	Collier serflex 12-18mm	Sujetador de manguera 12-18 mm	
4	1	5110.1302	Junta brida tobera de extinction	Joint colerette bec de trempé	
5	1	2016.0943	Buse d'extinction	Inyector de apagado	
6	1	8666.1201	Brida tobera de extinction	Collerette bec de trempé	
7	1	3014.0162	Presse étoupe inox thermocouple	Cono obturador de la resistencia térmica	
8	1	3014.0163	Support de presse étoupe inox thermocouple	Manguito de brida con engrasador de la resistencia térmica	
9	1	3014.1005	Thermocouple 2150mm long	Elemento termoeléctrico 2150mm largo	B2
10	2	3002.0330	Electrovanne double 220-240V 50Hz	Doble válvula de solenoide 220-240V 50Hz	Y1,3,4,5
11	1	3002.0331	Electrovanne simple 220-240V 50Hz	Válvula sencilla de solenoide 220-240V 50Hz	Y2
12	1	8664.1300	Raccord en T pour le montage de la douchette	Racor en forma de T conexión de agua de la ducha de mano	
13	2	5110.1024	Joint pour raccord 3/4"	Junta para unión roscada de G 3/4"	
14	1	8664.1301	Raccord T, alimentation en eau	Conexión en T para la conexión de agua	
15	3	3035.0508	Membre RG	Cordón-RG	C5-C9
16	1	3017.1050	Capteur d'écoulement	Sensor volumétrico	S7
17	1	2062.0332	Collecteur soupape décharge génér. vapeur	Punto de recepción de la válvula	

**Handbrause / Hand shower**

 Spannung / Voltage: **3 N AC 400V 50Hz**

 Baugruppe / Group: **10** Ausgabe / Edition: **10.1.1**

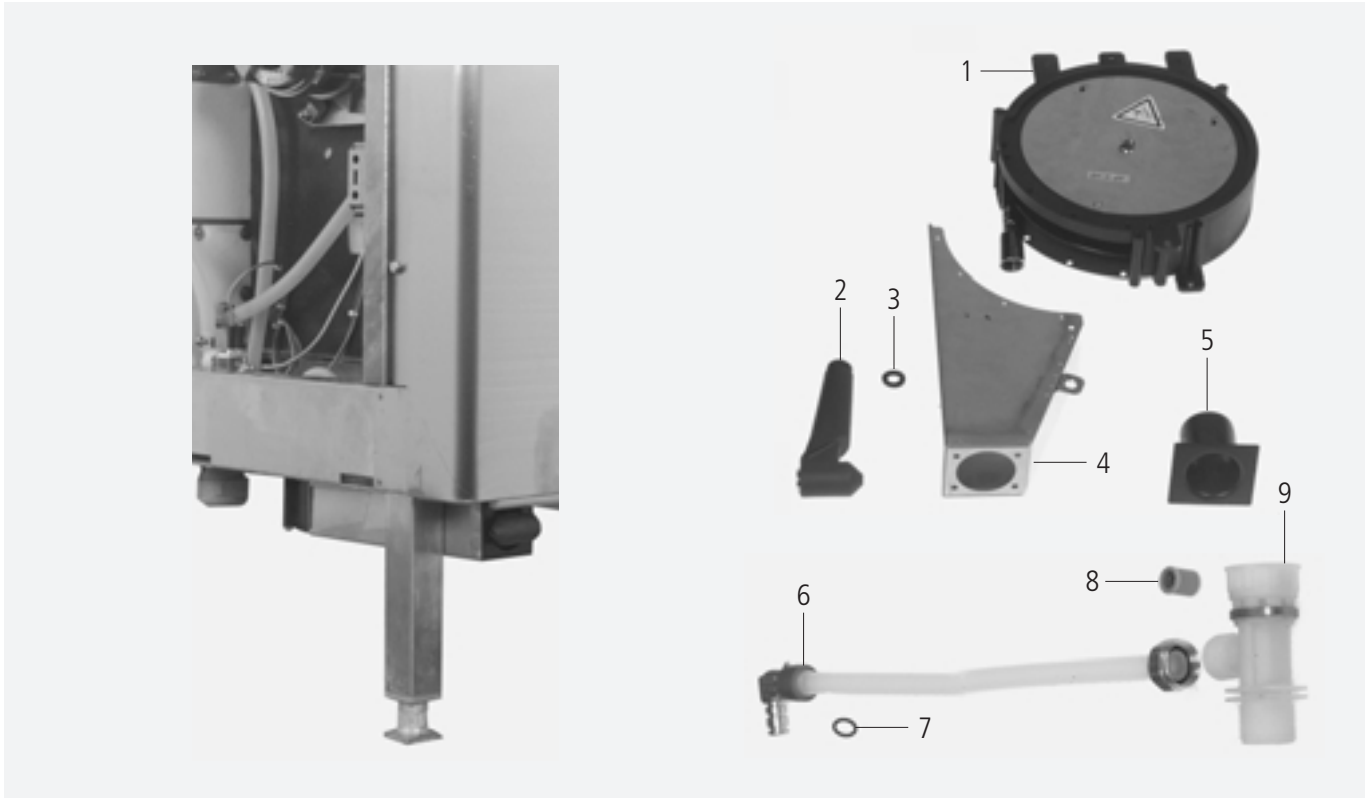
 Gültig ab Seriennummer / Applicable from serial. no.: **E22CA97061001**

Pos.	St.	Ersatzteil Nr.	Bezeichnung	Description	Bez.
Pos.	Pcs.	Spare part no.			Sign.
1	1	8655.2020	Schlauchroller	Handshower roll guide	
2	1	2060.1000	Handbrause	Hand shower	
3	1	5012.0539	Dichtung für Verschraubung G 1/2"	Gasket for G1/2" threaded joint	
4	1	8655.2022	Schlauchführung für Handbrause	Hose guide for handshower	
5	1	2060.1211	Tulpe für Handbrause	Tulip for handshower	
-	4	1107.0103	Schnellbefestiger d3mm	Quick fastener d3mm	
6	2	2062.0329	Anschlußrohr Schlauchroller	Connecting pipe hand shower	
7	1	2060.0228	O-Ring für Brauseschlauch	O-ring for shower hose	
8	1	2069.0105	Rückschlagventil DN8	Non return valve DN8	
9	1	8664.1300	T-Stück Wasseranschluss Handbrause	T-water connection handshower	





**Verteilung / Solenoid valve CleanJet**

Spannung / Voltage: **3 N AC 400V 50Hz**

Baugruppe / Group:1 Ausgabe / Edition: **11.1.1**

Gültig ab Seriennummer / Applicable from serial. no.: **E22CC0003....**

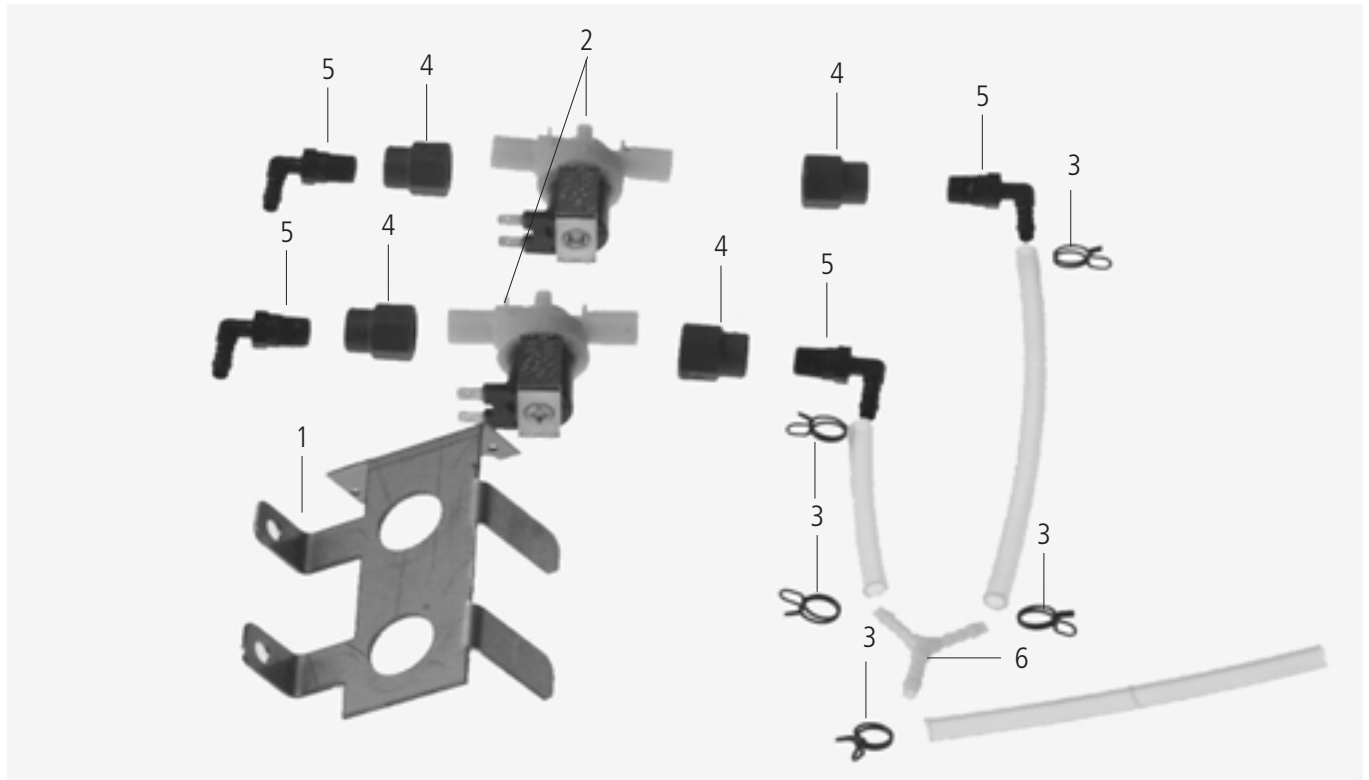

Pos.	St.	Ersatzteil Nr.	Bezeichnung	Bez.
Pos.	Pcs.	Spare part no.	Description	Sign.
1	1	2717.1306	Pumpenhalter	
2	2	3002.0340	Magnetventil einfach	Y6/7
3	5	2066.0533	Schlauchklemme	
4	4	2062.0345	Reduzier Muffe	
5	4	2062.0340	Winkel-Einschraubstutzen 1/4"	
6	1	2062.0338	Y-Stück	
	-	2110.1029	Silikonschlauch 1m	

**Tubulure de distribution/Tubuladura**

Tension / Voltaje: **3 N AC 400V 50Hz**

Unité d'assemblage / Unidad de ensamblado: **11** Edition / Edición: **11.1.1**

Valable à compter numéro de série / Válido desde número de serie: **E22CC0003....**

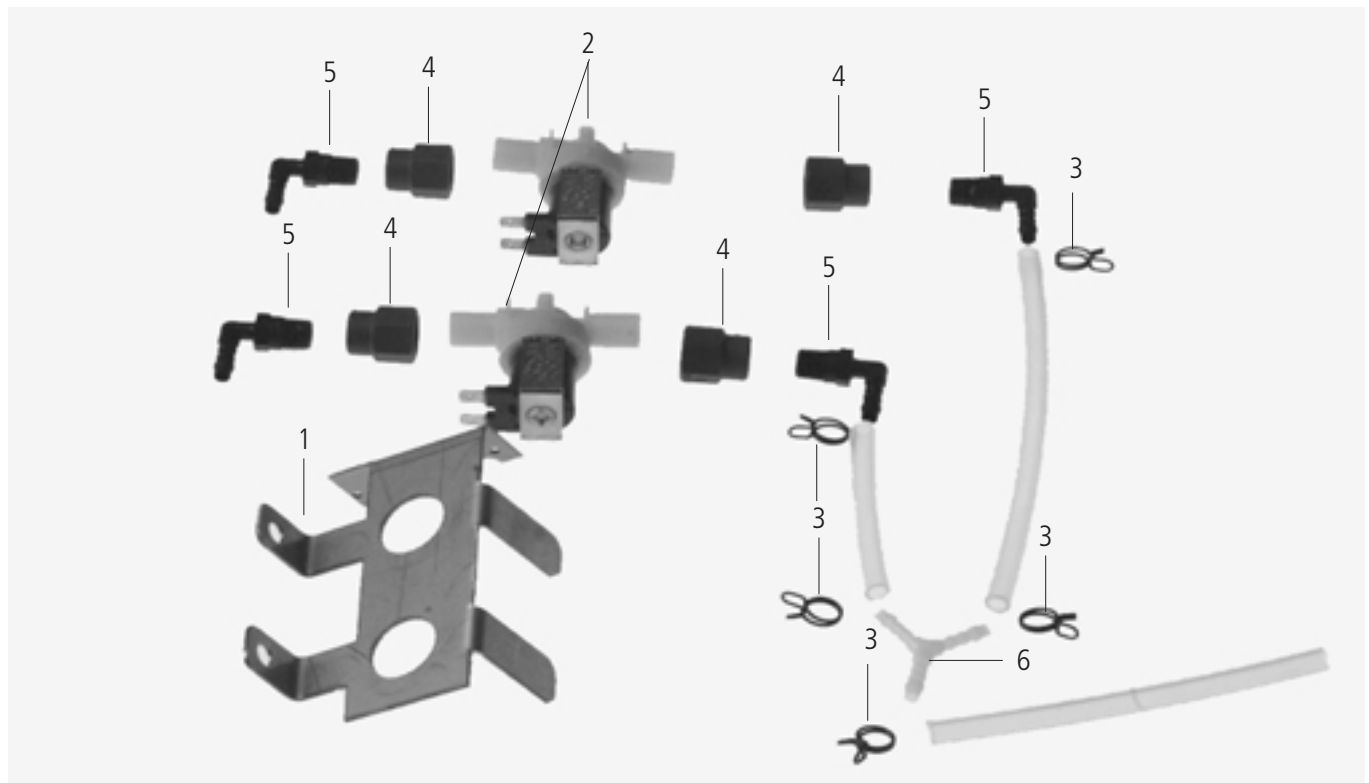

Pos.	Pcs.	Nr. Pes. dét.	Dénomination	Fig.
Pos.	Pzs.	Ino. de. pza.	Descripción	Mar.
1	1	2717.1306	Platine support de la pompe	
2	2	3002.0340	Electrovanne simple	Y6/7
3	5	2066.0533	Collier	
4	4	2062.0345	Manchon de réduction	
5	4	2062.0340	Manchon vissé coudé 1/4"	
6	1	2062.0338	Pièce en Y	
-	-	2110.1029	Flexible silicone	

## Verteilung / Distribution

Spannung / Voltage: **3 N AC 400V 50Hz**

Baugruppe / Group: **11** Ausgabe / Edition: **11.2.1**

Gültig ab Seriennummer / Applicable from serial. no.: **E22CC0003....**

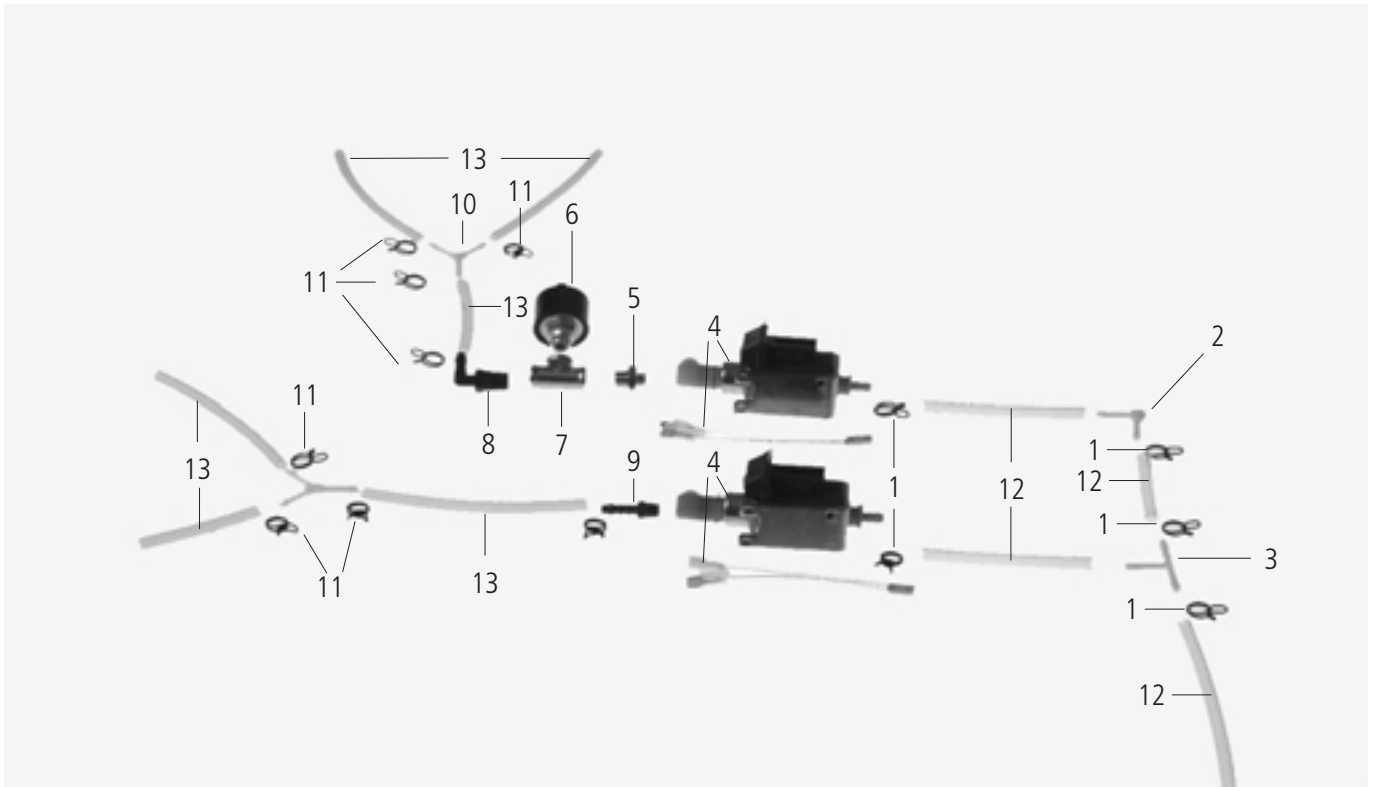

Pos.	St.	Ersatzteil Nr.	Bezeichnung	Description	Bez. Sign.
Pos.	Pcs.	Spare part no.			
1	7	2066.0533	Schlauchklemme	Hose clamp	
2	1	2062.0335	Winkelstück	Elbow piece	
3	1	2062.0334	T-Stück	T-piece	
4	2	3002.1003	Pumpe	Pump	M5
5	1	1500.1605	Reduziernippel	Reducing nipple	
6	1	3016.1418	Druckschalter	Pressure switch	
7	2	1500.1606	T-Stück 3x1/4"	T-piece 3x1/4"	
8	1	2062.0340	Winkel-Einschraubstutzen 1/4"	Elbow screw joint 1/4"	
9	1	2062.0351	Gerader-Einschraubstutzen 1/8"	Straight screw joint 1/8"	
10	2	2062.0338	Y-Stück	Y-piece	
11	8	2066.0532	Schlauchklemme Ø 11,9	Hose clamp Ø 11,9	
12	1 m	2110.1029	Silikonschlauch 1m	Silicone hose 1m	
13	1 m	2110.1018	Druckschlauch 1m	Pressure Hose 1m	

**Tubulure de distribution/Tubuladura**

 Tension / Voltaje: **3 N AC 400V 50Hz**

 Unité d'assemblage / Unidad de ensamblado: **11** Edition / Edición: **11.2.1**

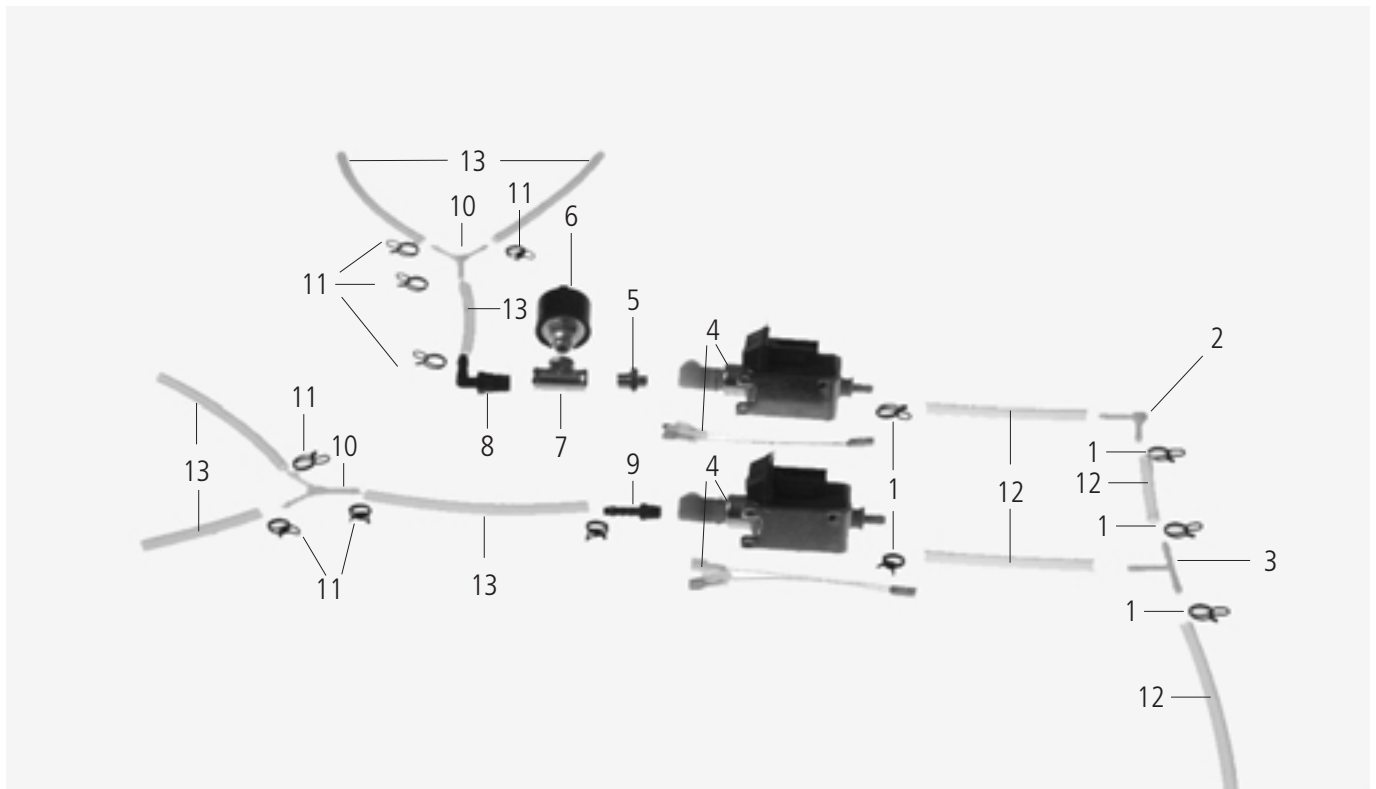
 Valable à compter numéro de série / Válido desde número de serie: **E22CC0003....**

Pos.	Pcs.	Nr. Pes. dét.	Dénomination	Fig.
Pos.	Pzs.	Ino. de. pza.	Descripción	Mar.
1	7	2066.0533	Collier	
2	1	2062.0335	Coude PVC	
3	1	2062.0334	Pièce en T	
4	2	3002.1003	Pompe	M5
5	1	1500.1605	Nipple de réduction	
6	1	3016.1418	Interrupteur manométrique	
7	2	1500.1606	Pièce en T 3x1/4"	
8	1	2062.0340	Manchon vissé coudé 1/4"	
9	1	2062.0351	Manchon vissé droit 1/8"	
10	2	2062.0338	Pièce en Y	
11	8	2066.0532	Collier Ø 11,9	
12	1 m	2110.1029	Flexible silicone 1m	
13	1 m	2110.1018	Tuyau pression 1m	

## Verteilung / Distribution

Spannung / Voltage: **3 N AC 400/415V 50/60Hz**

Baugruppe / Group: **11** Ausgabe / Edition: **11.2.2**

Gültig ab Seriennummer / Applicable from serial. no.: **E22CD0103....**

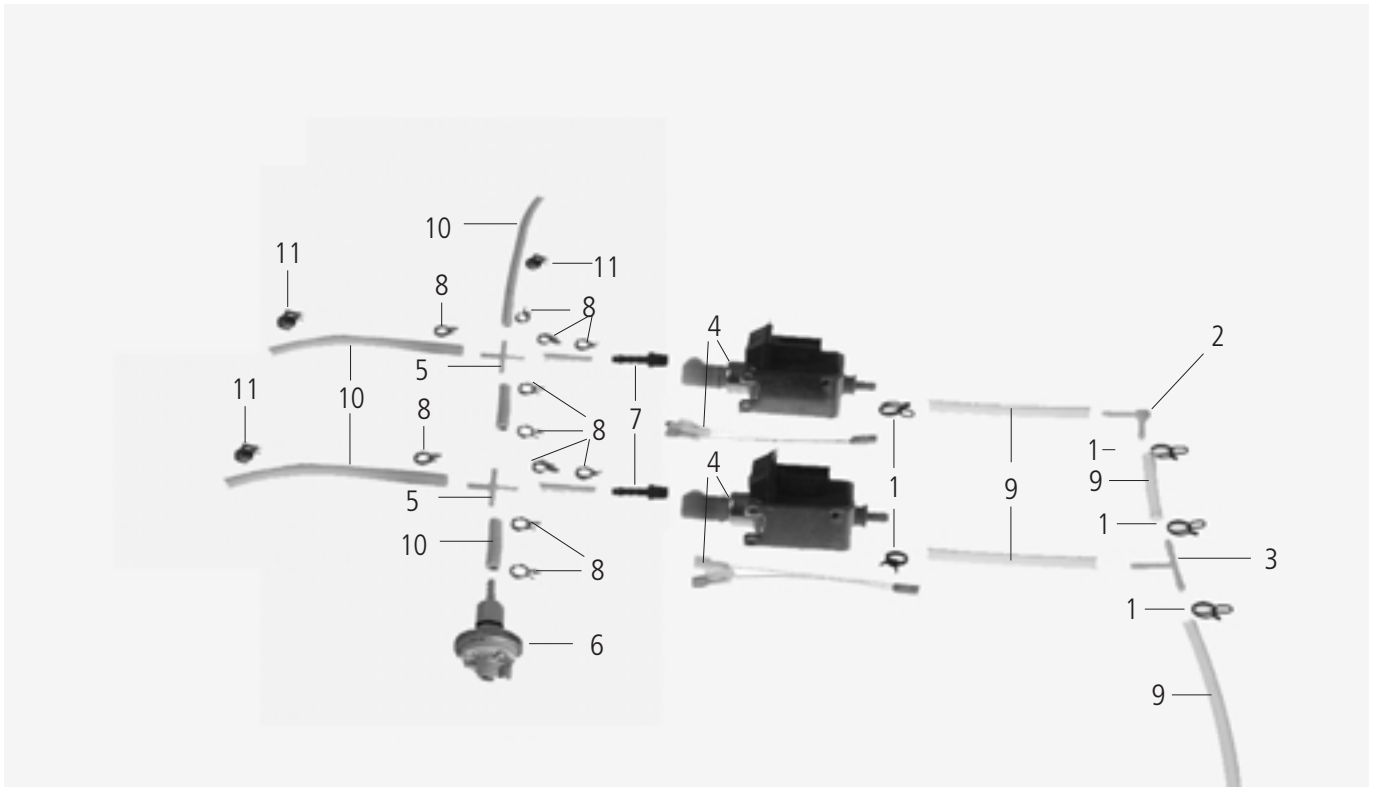

Pos.	St.	Ersatzteil Nr.	Bezeichnung	Description	Bez. Sign.
Pos.	Pcs.	Spare part no.			
1	12	2066.0533	Schlauchklemme Ø 10,1	Hose clamp Ø 10,1	
2	1	2062.0335	Winkelstück	Elbow piece	
3	1	2062.0334	T-Stück	T-piece	
4	2	3002.1003	Pumpe	Pump	M5
5	2	2062.0355	Kreuzverbinder	Distribution manifold	
6	1	3016.1418	Druckschalter	Pressure switch	
7	2	2062.0351	Gerader-Einschraubstutzen 1/8"	Straight screw joint 1/8"	
8	11	2066.0532	Schlauchklemme Ø 11,9	Hose clamp Ø 11,9	
9	1 m	2110.1029	Silikonschlauch 1m	Silicone hose 1m	
10	1 m	2110.1018	Druckschlauch 1m	Pressure Hose 1m	
11	3	2066.0534	Schlauchklemme Ø 8-12mm	Hose clamp Ø 8-12mm	

**Tubulure de distribution/Tubuladura**

 Tension / Voltaje: **3 N AC 400/415V 50/60Hz**

 Unité d'assemblage / Unidad de ensamblado: **11** Edition / Edición: **11.2.2**

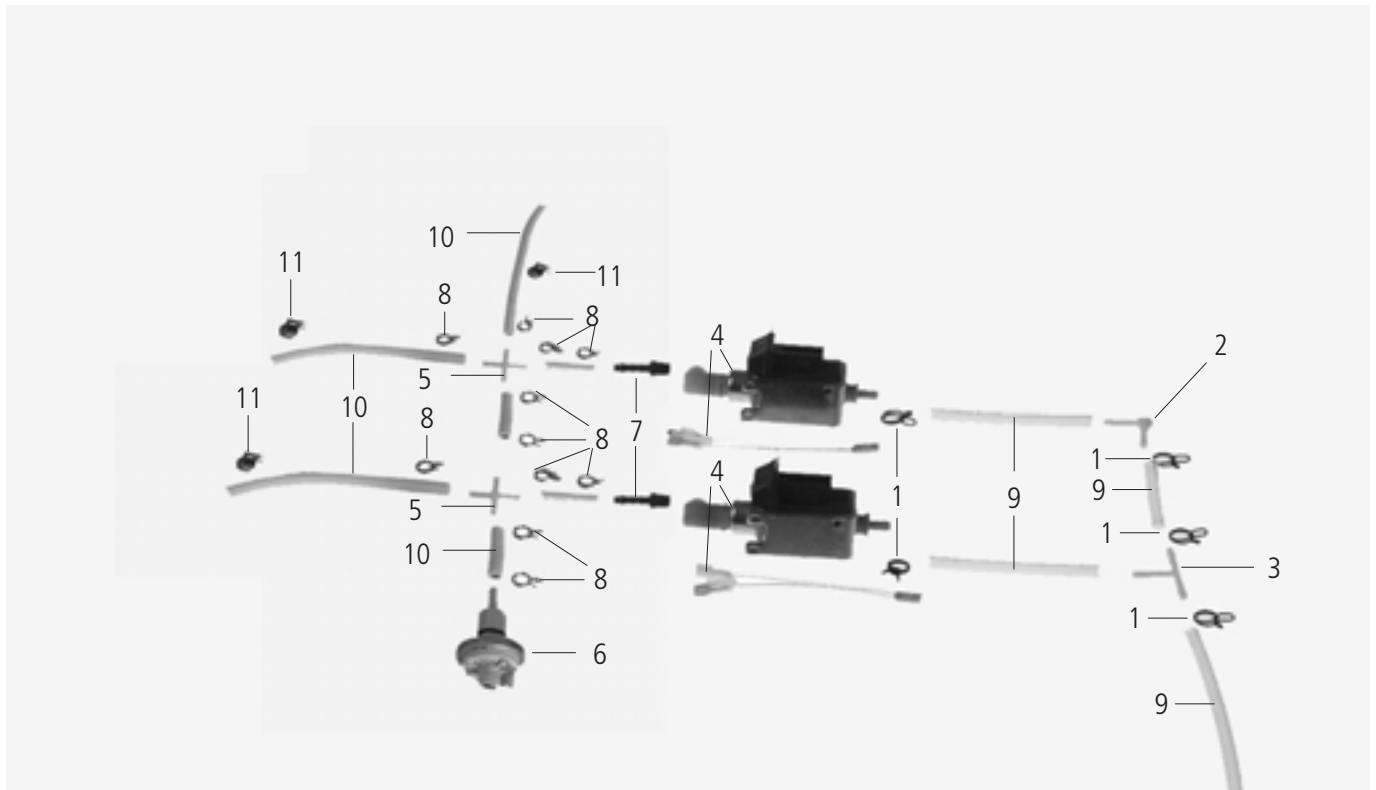
 Valable à compter numéro de série / Válido desde número de serie: **E22CD0103....**

Pos.	Pcs.	Nr. Pes. dét.	Dénomination	Fig.
Pos.	Pzs.	Ino. de. pza.	Descripción	Mar.
1	12	2066.0533	Collier	
2	1	2062.0335	Coude PVC	
3	1	2062.0334	Pièce en T	
4	2	3002.1003	Pompe	M5
5	2	2062.0355	Tubulure de distribution	
6	1	3016.1418	Interrupteur manométrique	
7	2	2062.0351	Manchon vissé droit 1/8"	
8	11	2066.0532	Collier Ø 11,9	
9	1 m	2110.1029	Flexible silicone 1m	
10	1 m	2110.1018	Tuyau pression 1m	
11	3	2066.0534	Collier Ø 8-12 mm	



## Saugschlauchsatz / Intake hose

Spannung / Voltage: **3 N AC 400V 50Hz**

Baugruppe / Group: **11** Ausgabe / Edition: **11.3.1**

Gültig ab Seriennummer / Applicable from serial. no.: **E22CC0003....**

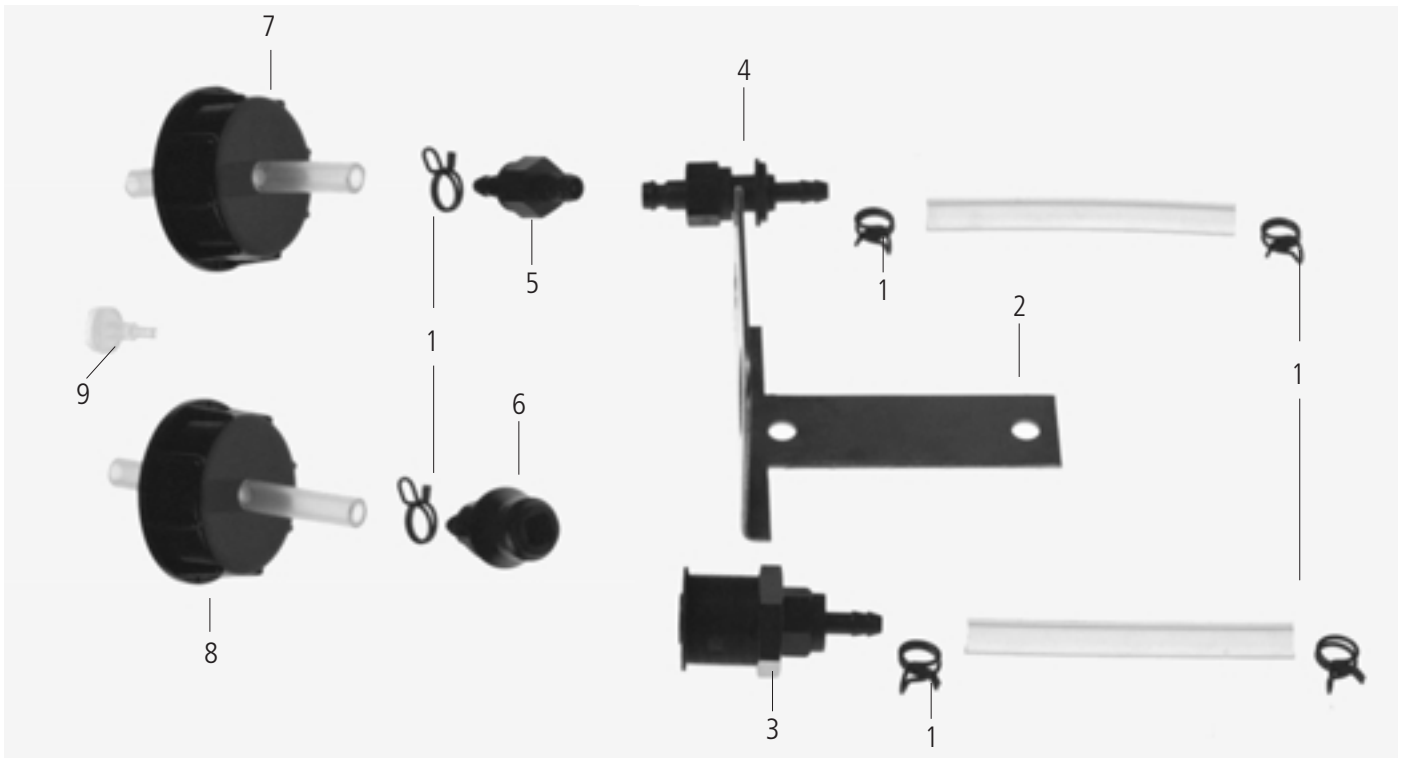

Pos.	St.	Ersatzteil Nr.	Bezeichnung	Description	Bez.
Pos.	Pcs.	Spare part no.			Sign.
1	6	2066.0533	Schlauchklemme	Hose clamp	
2	1	2717.1305	Halteplatte Kupplung	Mounting plate for coupling	
3	1	2062.0349	Verschlußkupplung	Coupling	
4	1	2062.0347	Verschlußnippel	Nipple	
5	1	2062.0348	Verschlußnippel	Nipple	
6	1	2062.0350	Verschlußkupplung	Coupling	
7	1	2039.0363	Verschluß blau	Cap blue	
8	1	2039.0364	Verschluß rot	Cap rot	
9	2	2062.0344	Fußfilter	Intake filter	
		2110.1029	Silikonschlauch weiß 1m	Silicone hose white 1m	
		2110.1030	Silikonschlauch rot 1m	Silicone hose red 1m	

**Accouplement/Cierre rápido**

 Tension / Voltaje: **3 N AC 400V 50Hz**

 Unité d'assemblage / Unidad de ensamblado: **11** Edition / Edición: **11.13.1**

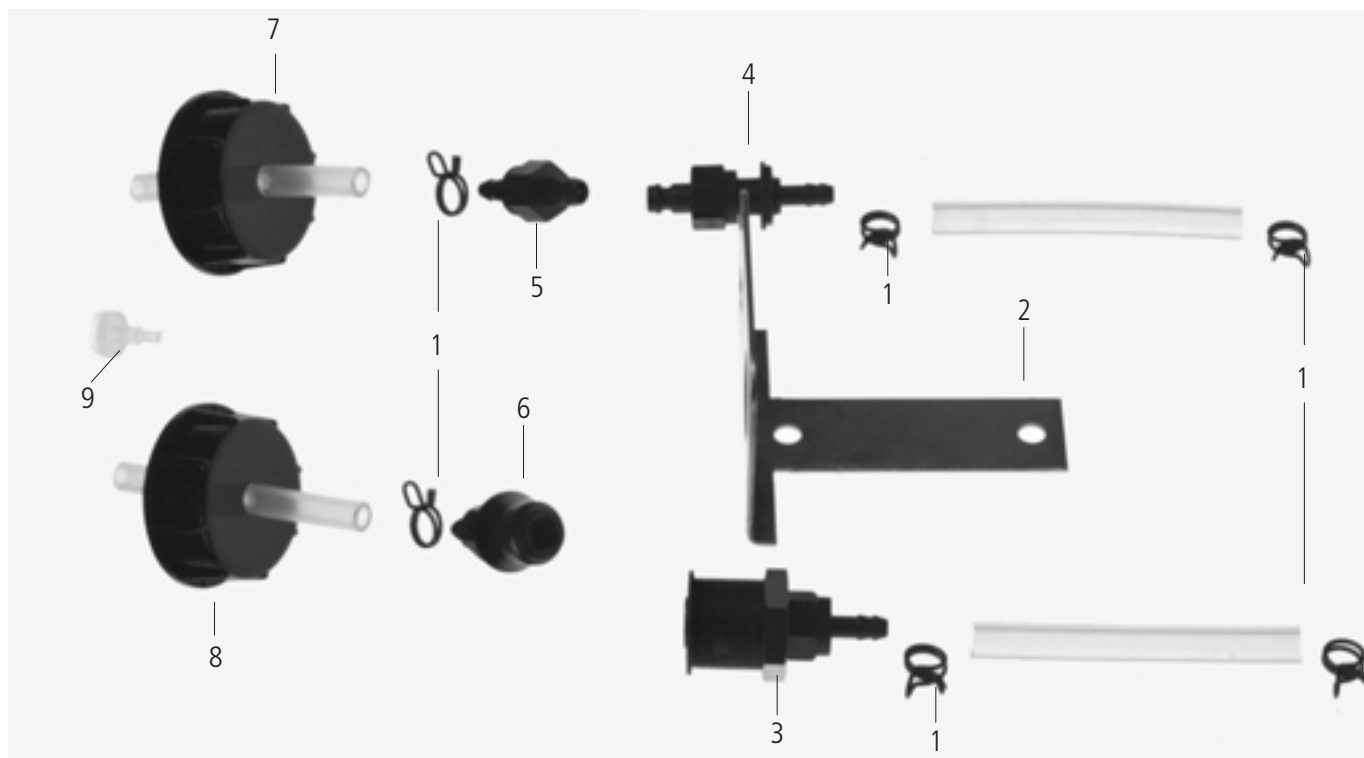
 Valable à compter numéro de série / Válido desde número de serie: **E22CC0003....**

Pos.	Pcs.	Nr. Pes. dét.	Dénomination	Fig.
Pos.	Pzs.	Ino. de. pza.	Description	Mar.
1	6	2066.0533	Collier	
2	1	2717.1305	Platine support de l'accouplement	
3	1	2062.0349	Accouplement	
4	1	2062.0347	Nipple obturatrice	
5	1	2062.0348	Nipple obturatrice	
6	1	2062.0350	Accouplement	
7	1	2039.0363	Obturateur bleu	
8	1	2039.0364	Obturateur rouge	
9	2	2062.0344	Filtre d'entrée	
		2110.1029	Tuyau silicone blanc 1 m	
		2110.1030	Tuyau silicone rouge 1 m	





**Sonstiges / Miscellaneous**

 Baugruppe / Group: **12** Ausgabe / Edition: **12.1.1**

 Gültig ab Seriennummer / Applicable from serial. no.: **E22CA97061001**

Pos.	Ersatzteilnr.:	Bezeichnung	Description
Pos.	Spare part no.		
1	1003.2260	Linsensenk-Blechschaube HC4,2x16	Raised countersunk head - self-tapping screw HC4,2x16
2	1004.2160	Sechskant Blechschaube B4,2x16	Hex head tapping screw B4, 2x16
3	1104.0821	Blechmutter B3,9	Climp B3,9
4	1107.0100	Schnellbefestiger d4,0 mm	Quick fastener d4.0 mm
5	1107.0101	Schnellbefestiger d5,0mm	Quick fastener d5,0mm
6	1107.0102	Schnellbefestiger d12mm	Quick fastener d12mm
7	1107.0103	Schnellbefestiger d3mm	Quick fastener d3mm
8	1311.2260	Schraubenrosette 5x12,5	Rosette 5x12,5
9	1603.0165	Blindniete 3,2x9,5	Blind rivet 3.2x9.5
10	1901.0042	Blechklammer für Außenmantel	Clamp for exterior cabinet
11	1901.0044	Blechklammer für Deckel bis 05/95	Clamp for cover up to 05/95
12	2001.0042	Loctite Schraubensicherung 10ml	Screw locking, heat resistant 10ml
13	2005.0603	Lenkrolle d/125 mit Feststeller	Castor d/125 with stopper
14	2005.0604	Lenkrolle d/125 ohne Feststeller	Castor d/125 without stopper
15	2039.0111	Metall-Einsteckfuß 40x40	Foot adjustable metal, 40 x 40
16	2039.0120	Fußoberteil 85mm	Upper part of pedestal 85mm
17	2039.0121	Fußunterteil	Lower part of pedestal
18	3016.1409	Magnet rund Tischgeräte	Magnet round table models
19	4002.0100	Flachsteckhülse 2,5x6,3	Cable shoes 2,5x6,3
20	4004.0100	Aderendhülse 1,0mm <sup>2</sup>	Wire end sleeve 1,0mm <sup>2</sup>
21	4004.0101	Aderendhülse 1,5mm <sup>2</sup>	Wire end sleeve 1,5mm <sup>2</sup>
22	4004.0102	Aderendhülse 2,5mm <sup>2</sup>	Wire end sleeve 2,5mm <sup>2</sup>
23	4004.0103	Aderendhülse 4mm <sup>2</sup>	Wire end sleeve 4mm <sup>2</sup>
24	4004.0104	Aderendhülse 6mm <sup>2</sup>	Wire end sleeve 6mm <sup>2</sup>
25	4004.0105	Aderendhülse 10mm <sup>2</sup>	Wire end sleeve 10mm <sup>2</sup>
26	4004.0106	Aderendhülse 16mm <sup>2</sup>	Wire end sleeve 16mm <sup>2</sup>
27	4004.0114	Aderendhülse 0,75mm <sup>2</sup>	Wire end sleeve 0,75mm <sup>2</sup>
28	4005.0101	Kabelbinder 145mm lang	Cable strap 145mm long
29	4005.0102	Kabelbinder 100mm lang	Cable strap 100mm long
30	4007.0305	Kabelverschraubung PG 21	Screw-type conduit fitting PG 21
31	4007.0306	Reduzierstück PG 29/21	Reducing socket PG 29/21
32	4007.0405	Kabelverschraubung PG 16	Screw-type conduit fitting PG 16
33	4007.0406	Reduzierstück PG 29/16	Reducing socket PG 29/16
34	4007.0521	Sechskantmutter für PG 13,5	Hex screw for PG 13,5
35	4007.0526	Sechskantmutter für PG 21	Hex screw for PG 21
36	4007.0604	Kabelverschraubung PG 42 mit Zugentlast.	Cable connection PG 42, strain relief
37	4007.0605	Sechskantmutter PG42	Lock nut cable connection PG 42
38	4007.0606	Kabelverschraubung PG 36	Screw-type conduit fitting PG 36
39	4007.0607	Sechskantmutter für PG 36	Hex screw for PG 36
40	4007.0614	Stopfen PG 13,5	Plug PG 13,5
51	4007.0615	Stopfen PG 21	Plug PG 21
52	4007.0621	Durchführungsstülle d 36mm	Lead-in grommet d 36 mm
53	5003.0300	Isolierung Dampfgenerator 1250x1250mm	Insulation steam generator 1250x1250mm
54	5006.0200	Tube Silikon E41	Silicone (tube) E41
55	5006.0500	Kleber Isolierung Dampfgenerator 310ml	Adhesive isulation steam generator 310ml
56	6004.0100	Handdruck Sprühpistole	Spray-pistol
57	6004.0101	Verlängerung Handdruck Sprühpistole	Lengthening piece for spray-pistol
58	6004.0102	Dichtung Handdruck Sprühpistole	Gasket for spray-pistol
59	6004.0203	Entkalker-Fußpumpe	Descaler foot pump
60	6006.0101	RATIONAL Spezialreiniger	RATIONAL special cleaning agent
61	6006.0110	RATIONAL Entkalker	RATIONAL descaler
62	9003.0202	Unimoly plus, 180 °C	Unimoly plus, 180 °C
63	9006.0850	Metallwaschcreme	Stainless steel cleaning paste

**Divers / Varios**

 Unité d'assemblage / Unidad de ensamblado: **12** Edition / Edición: **12.1.1**

 Valable à compter numéro de série / Válido desde número de serie: **E22CA97061001**

Pos.	Nr. Pes. dét.	Dénomination	Description
Pos.	Ino. de. pza.		
1	1003.2260	Vis auto taraudeuse à tête fraisée 4.2x16	Tornillo para madera de cabeza avellanada saliente HC4,2x16
2	1004.2160	Bouton hexagonal à tôle B4,2x16	Tornillo hexagonal para chapa B4,2x16
3	1104.0821	Ecrou à tôle B3,9	Tuerco para chapa B3,9
4	1107.0100	Rondelle clip d4.0mm	Sujetador rápido d4.0 mm
5	1107.0101	Rondelle clip d5.0mm	Sujetador rápido d5,0mm
6	1107.0102	Rondelle clip d12mm	Sujetador rápido d12mm
7	1107.0103	Rondelle clip d3mm	Sujetador rápido d3mm
8	1311.2260	Rosette à vis 5x12,5	Roseta 5x12,5
9	1603.0165	Rivet inox 3.2x9.5	Remache ciego 3,2x9,5
10	1901.0042	Clips de fixation	Escuadra de unión
11	1901.0044	Clips de fixation	Escuadra de unión
12	2001.0042	Scellement pour visserie Loctite 10ml	Seguro para tornillos Loctite 10ml
13	2005.0603	Roue D/125 avec frein	Ruedecilla d/125 con contratuerca
14	2005.0604	Roue D/125 sans frein	Ruedecilla d/125 sin contratuerca
15	2039.0111	Pied métallique réglable 40x40	Pata ajustable de metal 40x40
16	2039.0120	Partie supérieure de pied 85mm	Parte superior del pedestal 85mm
17	2039.0121	Partie inférieure du pied	Parte inferior del pedestal
18	3016.1409	Aimant round	Magneto redondo
19	4002.0100	Alvéole pour contacts plats 2,5x6,3	Casquillo plano enchufable 2,5x6,3
20	4004.0100	Embout 1,0mm <sup>2</sup>	Casquillo terminal de conductor 1,0mm <sup>2</sup>
21	4004.0101	Embout 1,5mm <sup>2</sup>	Casquillo terminal de conductor 1,5mm <sup>2</sup>
22	4004.0102	Embout 2,5mm <sup>2</sup>	Casquillo terminal de conductor 2,5mm <sup>2</sup>
23	4004.0103	Embout 4mm <sup>2</sup>	Casquillo terminal de conductor 4mm <sup>2</sup>
24	4004.0104	Embout 6mm <sup>2</sup>	Casquillo terminal de conductor 6mm <sup>2</sup>
25	4004.0105	Embout 10mm <sup>2</sup>	Casquillo terminal de conductor 10mm <sup>2</sup>
26	4004.0106	Embout 16mm <sup>2</sup>	Casquillo terminal de conductor 16mm <sup>2</sup>
27	4004.0114	Embout 0,75mm <sup>2</sup>	Casquillo terminal de conductor 0,75mm <sup>2</sup>
28	4005.0101	Harnais de câbles 145mm long	Fijador de cables 145mm de longitud
29	4005.0102	Harnais de câbles 100mm long	Fijador de cables 100mm de longitud
30	4007.0305	Raccord à vis pour cable PG 21	Atornilladure de cables PG 21
31	4007.0306	Piece de réduction PG 29/21	Pieza de reducción PG 29/21
32	4007.0405	Raccord à vis pour cable PG 16	Atornilladure de cables PG 16
33	4007.0406	Piece de réduction PG 29/16	Pieza de reducción PG 29/16
34	4007.0521	Ecrou à six pans PG 13,5	Tuerca hexagonal PG 13,5
35	4007.0526	Ecrou à six pans PG 21	Tuerca hexagonal PG 21
36	4007.0604	Raccord à vis pour cable PG 21	Atornilladure de cables PG 21
37	4007.0605	Ecrou à six pans PG 42	Tuerca hexagonal PG 42
38	4007.0606	Raccord à vis pour cable PG 36	Atornilladure de cables PG 36
39	4007.0607	Ecrou à six pans PG 36	Tuerca hexagonal PG 36
40	4007.0614	Bouchon borgne PG 13,5	Tapón PG 13,5
51	4007.0615	Bouchon borgne PG 21	Tapón PG 21
52	4007.0621	Passe coque diam. 36 mm	Ojal de entrada, d 36 mm
53	5003.0300	Isolation pour générateur de vapeur 1250x1250mm	Aislamiento para generador de vapor 1250x1250mm
54	5006.0200	Tube silicone E41	Silicona (tube) E41
55	5006.0500	Colle isolation générateur de vapeur 310ml	Pegamento aislamiento generador de vapor 310ml
56	6004.0100	Pistolet pulvérisateur à pression manuelle	Pistola pulverizadora de mano
57	6004.0101	Rallonge pistolet pulvérisateur à pression manuelle	Prolongación para pistola pulverizadora de mano
58	6004.0102	Joint pistolet pulvérisateur à pression manuelle	Junta para pistola pulverizadora de mano
59	6004.0203	Pompe à pedale détartrant	Descalcificador para bomba de pie
60	6006.0101	Nettoyant spécial RATIONAL	Detergente especial RATIONAL
61	6006.0110	Détartrant RATIONAL	Descalcificador RATIONAL
62	9003.0202	UNIMOLY 180°C (fermeture porte charnière)	Unimoly plus, 180 °C
63	9006.0850	Crème nettoyante pour métaux	Pasta limpiametales



**Sonstiges / Miscellaneous**

 Baugruppe / Group: **12**    Ausgabe / Edition: **12.1.2**

 Gültig ab Seriennummer / Applicable from serial. no.: **E22CA97061001**

Pos.	Ersatzteilnr.:	Bezeichnung	Description
Pos.	Spare part no.		
1	1107.0103	Schnellbefestiger d3mm	Quick fastener d3mm
2	1311.2260	Schraubenrosette 5x12,5	Rosette 5x12,5
3	1603.0165	Blindniete 3,2x9,5	Blind rivet 3.2x9.5
4	1901.0042	Blechklammer für Außenmantel	Clamp for exterior cabinet
5	1901.0044	Blechklammer für Deckel bis 05/95	Clamp for cover up to 05/95
6	2001.0042	Loctite Schraubensicherung 10ml	Screw locking, heat resistant 10ml
7	2005.0603	Lenkrolle d/125 mit Feststeller	Castor d/125 with stopper
8	2005.0604	Lenkrolle d/125 ohne Feststeller	Castor d/125 without stopper
9	2039.0111	Metall-Einsteckfuß 40x40	Foot adjustable metal, 40 x 40
10	2039.0120	Fußoberteil 85mm	Upper part of pedestal 85mm
11	2039.0121	Fußunterteil	Lower part of pedestal
12	2070.0050	HT-Bogen Ablauf HGW 201/202	HT-elbow, drain of HGW 201/202
13	3016.1409	Magnet rund Tischgeräte	Magnet round table models
14	4002.0100	Flachsteckhülse 2,5x6,3	Cable shoes 2,5x6,3
15	4004.0101	Aderendhülse 1,5mm <sup>2</sup>	Wire end sleeve 1,5mm <sup>2</sup>
16	4005.0101	Kabelbinder 145mm lang	Cable strap 145mm long
17	4005.0102	Kabelbinder 100mm lang	Cable strap 100mm long
18	4007.0305	Kabelverschraubung PG 21	Screw-type conduit fitting PG 21
19	4007.0306	Reduzierstück PG 29/21	Reducing socket PG 29/21
20	4007.0405	Kabelverschraubung PG 16	Screw-type conduit fitting PG 16
21	4007.0406	Reduzierstück PG 29/16	Reducing socket PG 29/16
22	4007.0521	Sechskantmutter für PG 13,5	Hex screw for PG 13,5
23	4007.0526	Sechskantmutter für PG 21	Hex screw for PG 21
24	4007.0604	Kabelverschraubung PG 42 mit Zugentlast.	Cable connection PG 42, strain relief
25	4007.0605	Sechskantmutter PG42	Lock nut cable connection PG 42
26	4007.0606	Kabelverschraubung PG 36	Screw-type conduit fitting PG 36
27	4007.0607	Sechskantmutter für PG 36	Hex screw for PG 36
28	4007.0614	Stopfen PG 13,5	Plug PG 13,5
29	4007.0615	Stopfen PG 21	Plug PG 21
30	4007.0621	Durchführungsstülle d 36mm	Lead-in grommet d 36 mm
31	5003.0300	Isolierung Dampfgenerator 1250x1250mm	Insulation steam generator 1250x1250mm
32	5006.0200	Tube Silikon E41	Silicone (tube) E41
33	5006.0500	Kleber Isolierung Dampfgenerator 310ml	Adhesive isulation steam generator 310ml
<b>Zubehör (Gesonderte Lieferbedingungen)</b>			<b>Accessories (special delivery condition)</b>
34	<b>8720.1031</b>	<b>Anschlussset Geräteablauf kompl.</b>	<b>Drain connection set compl.</b>
35	-2070.0043	HT-Bogen DN50 87°	HT-Elbow DN50 87°
36	-2070.0047	HT-Bogen DN50 45°	HT-Elbow DN50 45°
37	-2070.0052	HT-Rohr DN50 500 mm	HT-Tube DN50 500 mm
38	-2070.0048	HT-Abzweigung DN50	HT-T-fitting
39	-2070.0041	HT-Gumminippel	Gasket for HT-tubes
40	-2070.0051	HT-Überschiebmuffe	Double coupling
51	6004.0100	Handdruck Sprühpistole	Spray-pistol
52	6004.0101	Verlängerung Handdruck Sprühpistole	Lengthening piece for spray-pistol
53	6004.0102	Dichtung Handdruck Sprühpistole	Gasket for spray-pistol
54	6004.0203	Entkalker-Fußpumpe	Descaler foot pump
55	6006.0101	RATIONAL Spezialreiniger	RATIONAL special cleaning agent
56	6006.0110	RATIONAL Entkalker	RATIONAL descaler
57	9003.0202	Unimoly plus, 180 °C	Unimoly plus, 180 °C
58	9006.0850	Metallwaschcreme	Stainless steel cleaning paste
59	9006.0139	Klarspüler 5l	Clear rinse 5l

**Divers / Varios**

 Unité d'assemblage / Unidad de ensamblado: **12** Edition / Edición: **12.1.1**

 Valable à compter numéro de série / Válido desde número de serie: **E22CA97061001**

Pos.	Nr. Pes. dét.	Dénomination	Description
Pos.	Ino. de. pza.		
1	1107.0103	Rondelle clip d3mm	Sujetador rápido d3mm
2	1311.2260	Rosette à vis 5x12,5	Roseta 5x12,5
3	1603.0165	Rivet inox 3.2x9.5	Remache ciego 3,2x9,5
4	1901.0042	Clips de fixation	Escuadra de unión
5	1901.0044	Clips de fixation	Escuadra de unión
6	2001.0042	Scellement pour visserie Loctite 10ml	Seguro para tornillos Loctite 10ml
7	2005.0603	Roue D/125 avec frein	Ruedecilla d/125 con contratuerca
8	2005.0604	Roue D/125 sans frein	Ruedecilla d/125 sin contratuerca
9	2039.0111	Pied métallique réglable 40x40	Pata ajustable de metal 40x40
10	2039.0120	Partie supérieure de pied 85mm	Parte superior del pedestal 85mm
11	2039.0121	Partie inférieure du pied	Parte inferior del pedestal
12	2070.0050	HT-cintre HGW	HT-arco HGW
13	3016.1409	Aimant round	Magneto redondo
14	4002.0100	Alvéole pour contacts plats 2,5x6,3	Casquillo plano enchufable 2,5x6,3
15	4004.0101	Embout 1,5mm <sup>2</sup>	Casquillo terminal de conducteur 1,5mm <sup>2</sup>
16	4005.0101	Harnais de câbles 145mm long	Fijador de cables 145mm de longitud
17	4005.0102	Harnais de câbles 100mm long	Fijador de cables 100mm de longitud
18	4007.0305	Raccord à vis pour cable PG 21	Atornilladura de cables PG 21
19	4007.0306	Piece de réduction PG 29/21	Pieza de reducción PG 29/21
20	4007.0405	Raccord à vis pour cable PG 16	Atornilladura de cables PG 16
21	4007.0406	Piece de réduction PG 29/16	Pieza de reducción PG 29/16
22	4007.0521	Ecrou à six pans PG 13,5	Tuerca hexagonal PG 13,5
23	4007.0526	Ecrou à six pans PG 21	Tuerca hexagonal PG 21
24	4007.0604	Raccord à vis pour cable PG 21	Atornilladura de cables PG 21
25	4007.0605	Ecrou à six pans PG 42	Tuerca hexagonal PG 42
26	4007.0606	Raccord à vis pour cable PG 36	Atornilladura de cables PG 36
27	4007.0607	Ecrou à six pans PG 36	Tuerca hexagonal PG 36
28	4007.0614	Bouchon borgne PG 13,5	Tapón PG 13,5
29	4007.0615	Bouchon borgne PG 21	Tapón PG 21
30	4007.0621	Passe coque diam. 36 mm	Ojal de entrada, d 36 mm
31	5003.0300	Isolation pour générateur de vapeur 1250x1250mm	Aislamiento para generador de vapor 1250x1250mm
32	5006.0200	Tube silicone E41	Silicona (tube) E41
33	5006.0500	Colle isolation générateur de vapeur 310ml	Pegamento aislamiento generador de vapor 310ml
		<b>Accessoires (condition spéciales de livraison)</b>	<b>Accesorios (condiciones especiales de entrega)</b>
34	<b>8720.1031</b>	<b>Kit de raccord sortie de l'eau compl.</b>	<b>Juego de conexión desagüe, completo</b>
35	2070.0043	HT-cintre DN50 87°	HT-arco DN50 87°
36	2070.0047	HT-cintre DN50 45°	HT-arco DN50 45°
37	2070.0052	HT-tuyau DN50 500 mm	HT-tubo DN50 500 mm
38	2070.0048	HT-T-embranchement DN50	HT-T-bifurcación
39	2070.0041	HT-joint	HT-junta
40	2070.0051	HT-manchon	HT-collar
51	6004.0100	Pistolet pulvérisateur à pression manuelle	Pistola pulverizadora de mano
52	6004.0101	Rallonge pistolet pulvérisateur à pression manuelle	Prolongación para pistola pulverizadora de mano
53	6004.0102	Joint pistolet pulvérisateur à pression manuelle	Junta para pistola pulverizadora de mano
54	6004.0203	Pompe à pedale détartrant	Descalcificador para bomba de pie
55	6006.0101	Nettoyant spécial RATIONAL	Detergente especial RATIONAL
56	6006.0110	Détartrant RATIONAL	Descalcificador RATIONAL
57	9003.0202	UNIMOLY 180°C (fermeture porte charnière)	Unimoly plus, 180 °C
58	9006.0850	Crème nettoyante pour métaux	Pasta limpiametales
59	9006.0139	Klarspüler 5l	Clear rinse 5l



